

1. Klarsichtfuß nur für Cover W6 N 707 D Freiarm

Dieser Cover Fuß ist komplett durchsichtig. Somit lassen sich Orientierungslinien zum Absteppen optimal erkennen. Der Stoff wird richtig angelegt; Sie haben die Naht voll im Griff und erhalten ein optimales Nahtergebnis. FOTO unten: Cover Klarsichtfuß

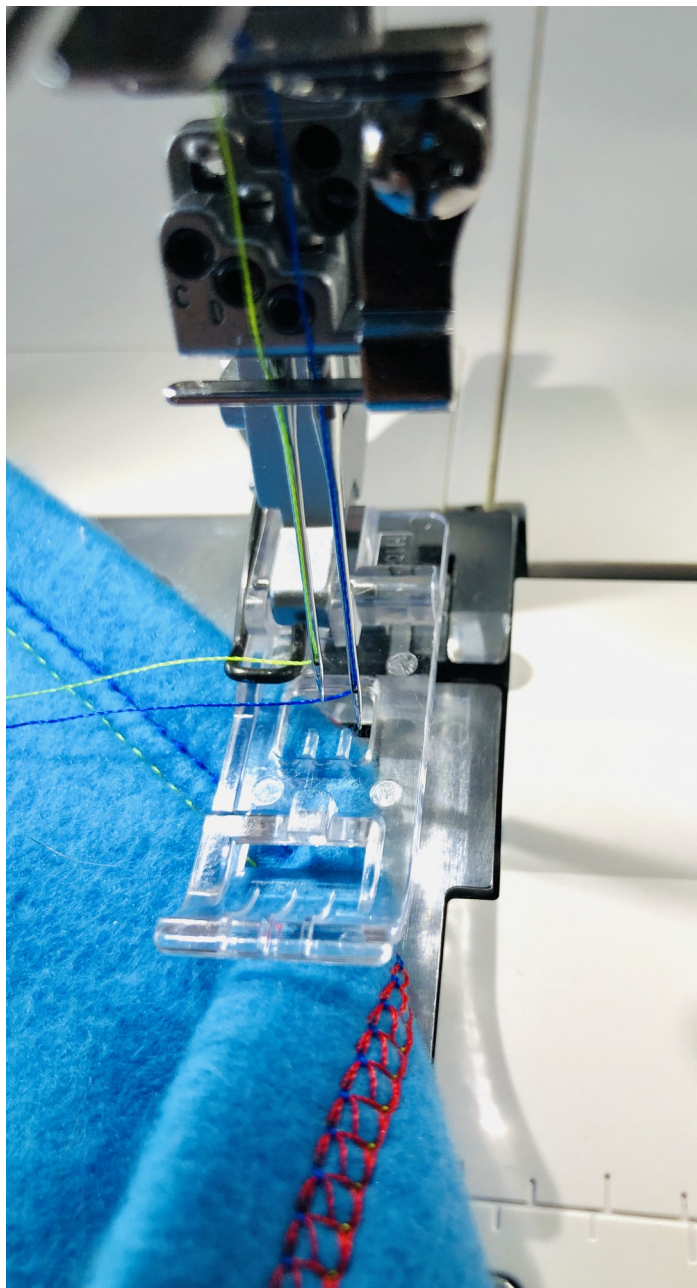

W6 empfiehlt vor ab eine Nähprobe mit jedem Nähfuß zu erstellen.

Abbau vom Cover Standardfuß Metall:

- Stellen Sie den Hebel für den Nähfuß auf der rechten Seite der Cover hoch
- Drücken Sie den roten Hebel am rückwärtigen Ende des Fußschaftes; FOTO unten



- Der Cover Metall Nähfuß löst sich aus dem Metallsteg
- Drücken Sie den Nähfuß Hebel mit der rechten Hand nach ganz oben; FOTO unten



- Mit der linken Hand schieben Sie den Nähfuß nach hinten seitlich heraus; FOTO unten

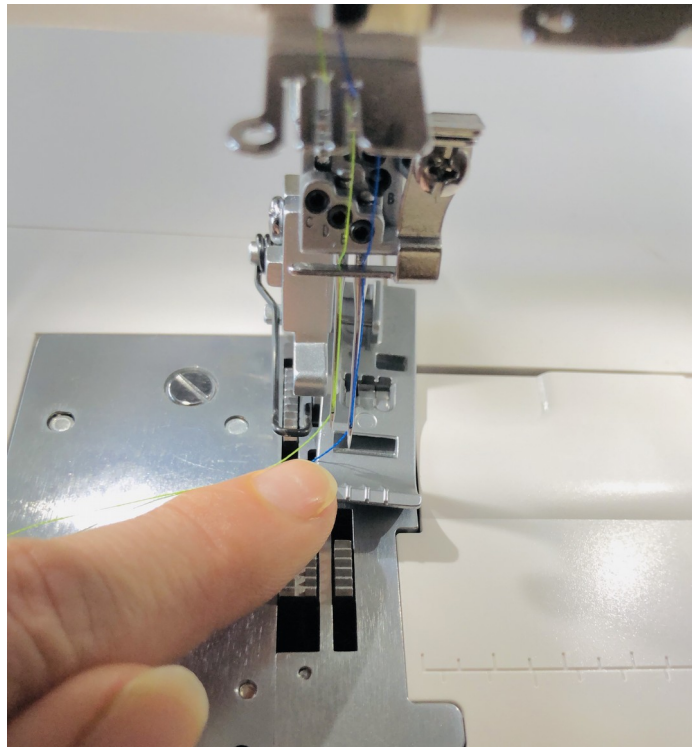

Der Cover Standardfuß Metall ist abgebaut.

Anbringen vom neuen Cover Klarsichtfuß

- Drücken Sie den Hebel für den Nähfuß mit der rechten Hand nach ganz oben; FOTO unten



- Mit der linken Hand schieben Sie den Klarsichtfuß von hinten nach vorn direkt unter den Metallsteg vom Fußschaft; FOTO unten

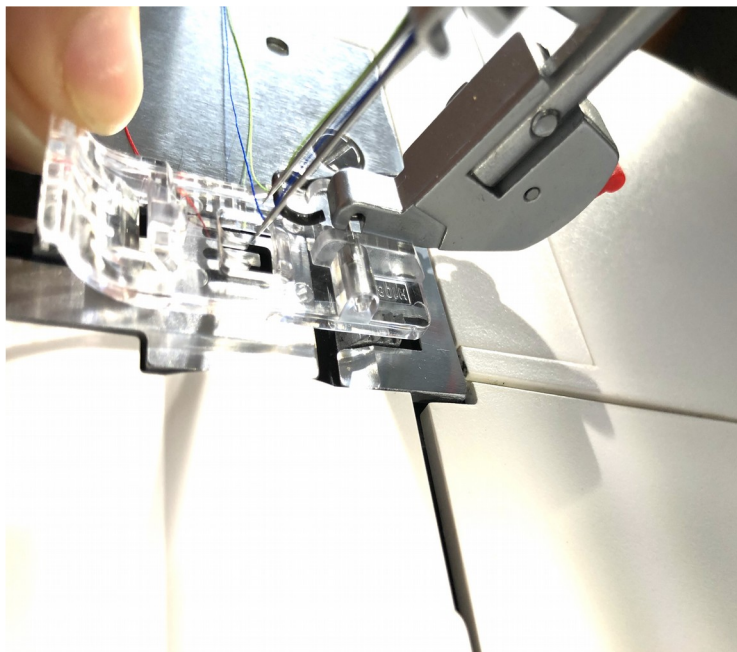

- Stellen Sie den Hebel für den Nähfuß nun nach unten
- Mit dem Zeigefinger der linken Hand drücken Sie den roten Hebel am rückwärtigen Ende des Fußschaftes; FOTO unten

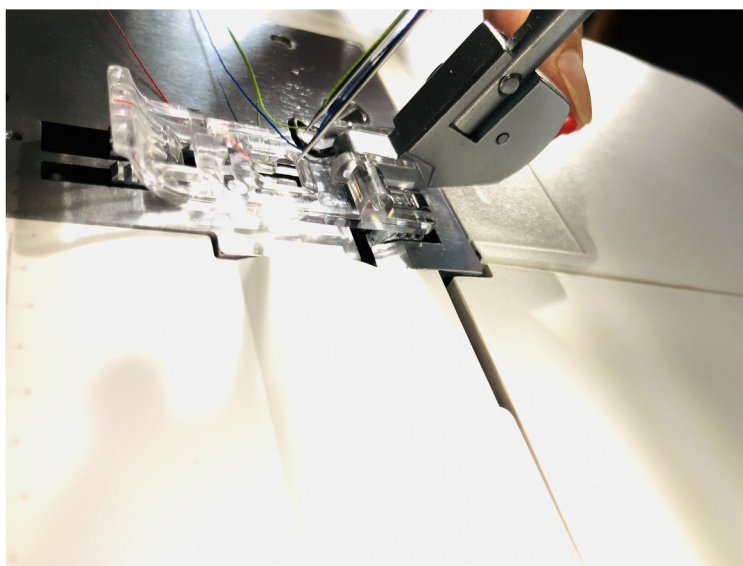

- Der Cover Klarsichtfuß ist angebaut

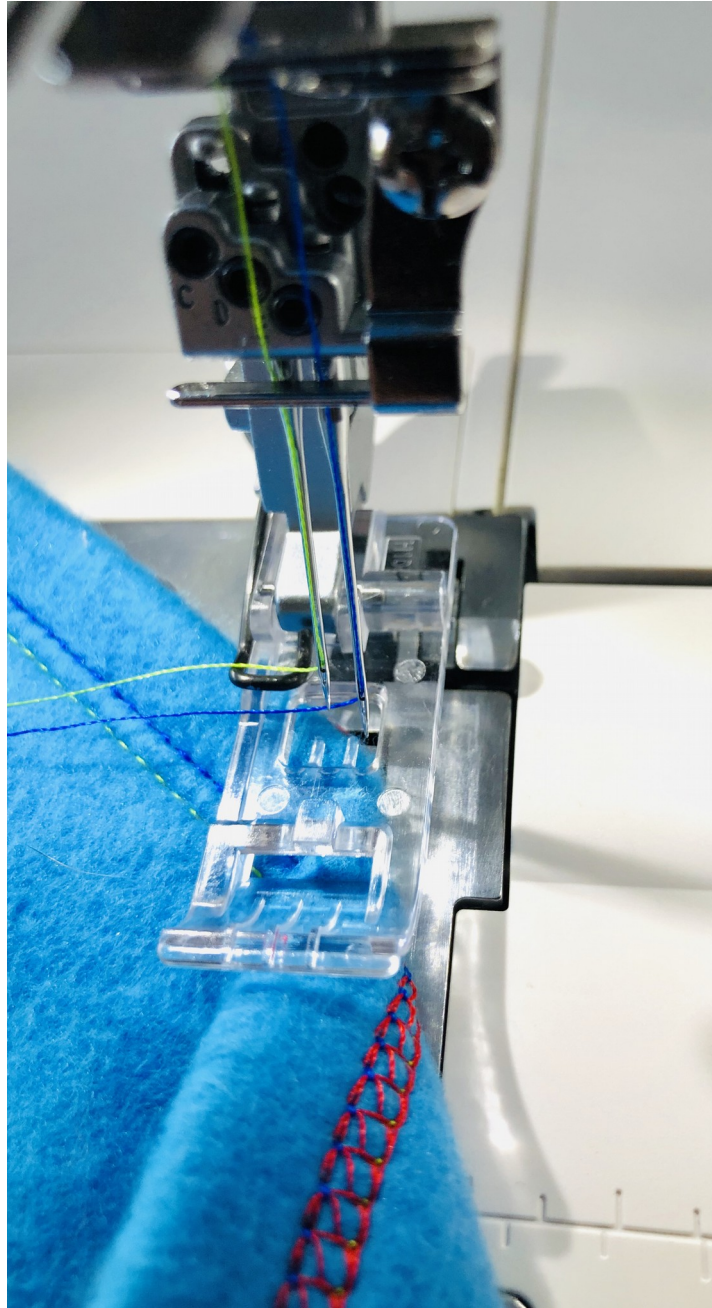

2. Einzelumschlägerfuß nur für Cover W6 N 707 D Freiarm

Dieser Cover Fuß ist durchsichtig.

Mit dem Einzelumschlägerfuß lassen sich in Verbindung mit der Kettnaht oder z.B. mit einem schmalen oder breiten Coverstich perfekte Saumnähte erstellen.

Bügeln Sie den Stoff gut ab, damit Sie eine schöne Stoffanlegekante haben. Ggf. müssen Sie den Stoff auch am Saum mit einem Handstich gerade fixieren, damit sich das Nähgut beim Covern nicht verziehen kann.

Die Saumbreite variiert je nach Wahl des Coverstiches z.B. breiter Coverstich, schmaler Coverstich.

Es können vom Saumrand Covernähte von ca. 4 mm bis 14 mm erstellt werden, je nach Wahl des Coverstiches.

Schieben Sie den einmal umgeschlagenen Stoffrand seitlich auf die links vorstehende Kunststoff Reckseite bis an die Kunststoffkante nach rechts außen; FOTOS unten

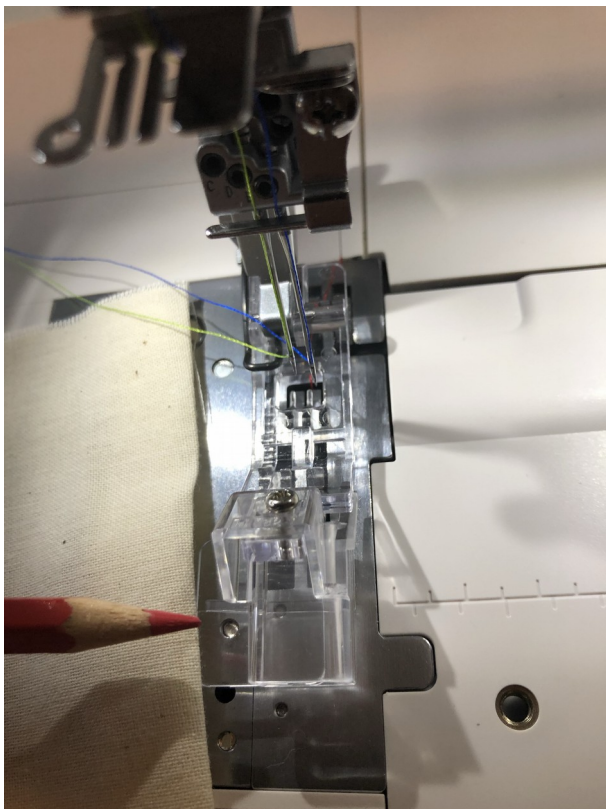

- Achten Sie darauf, dass der Stoff gut durch die Führungsschienen transportiert wird

Achtung: Ein zu dicker Stoff kann die Führungsschienen nicht flüssig durchlaufen. Es kann zu Beschädigungen kommen.

- Die Cover näht die obere Stoffbahn z.B. die breite oder schmale Covernaht, mit den Fäden grün und blau
- Die Rückseite dominiert mit unserem roten Greiferfaden; FOTO unten



W6 empfiehlt vor ab eine Nähprobe mit jedem Nähfuß zu erstellen.

Abbau vom Cover Standardfuß Metall:

- Stellen Sie den Hebel für den Nähfuß auf der rechten Seite der Cover hoch
- Drücken Sie den roten Hebel am rückwärtigen Ende des Fußschaftes; FOTO unten



- Der Cover Metall Nähfuß löst sich aus dem Metallsteg
- Drücken Sie den Nähfuß Hebel mit der rechten Hand nach ganz oben; FOTO unten



- Mit der linken Hand schieben Sie den Nähfuß nach hinten seitlich heraus; FOTO unten

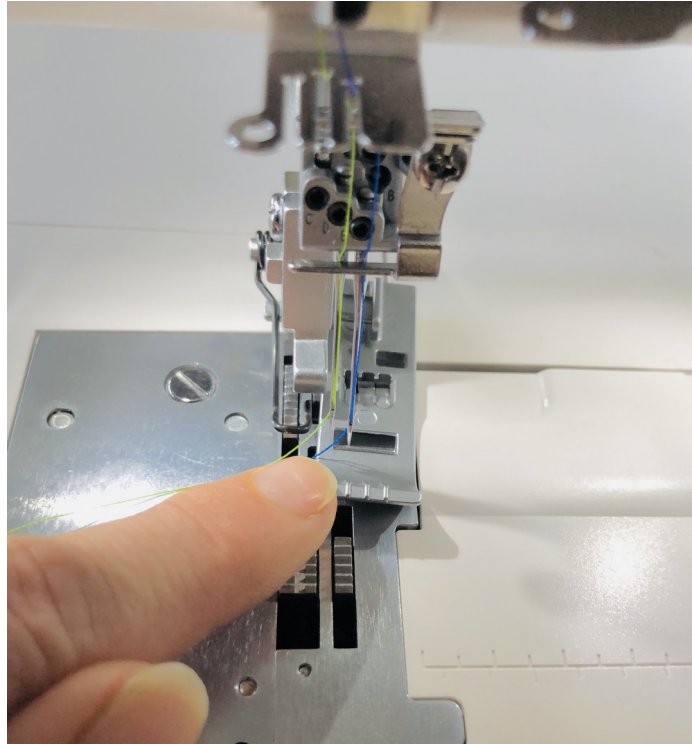

Der Cover Standardfuß Metall ist abgebaut.

Anbringen vom Cover Einzelumschlägerfuß

- Drücken Sie den Hebel für den Nähfuß mit der rechten Hand nach ganz oben; FOTO unten



- Mit der linken Hand schieben Sie den Einzelumschlägerfuß von hinten nach vorn direkt unter den Metallsteg vom Fußschaft; FOTO unten

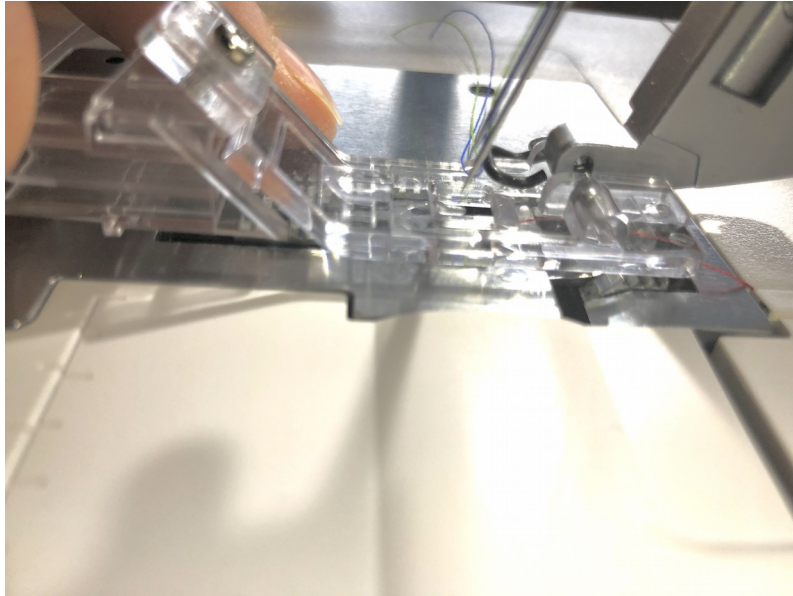

- Stellen Sie den Hebel für den Nähfuß nun nach unten
- Mit dem Zeigefinger der linken Hand drücken Sie den roten Hebel am rückwärtigen Ende des Fußschaftes; FOTO unten

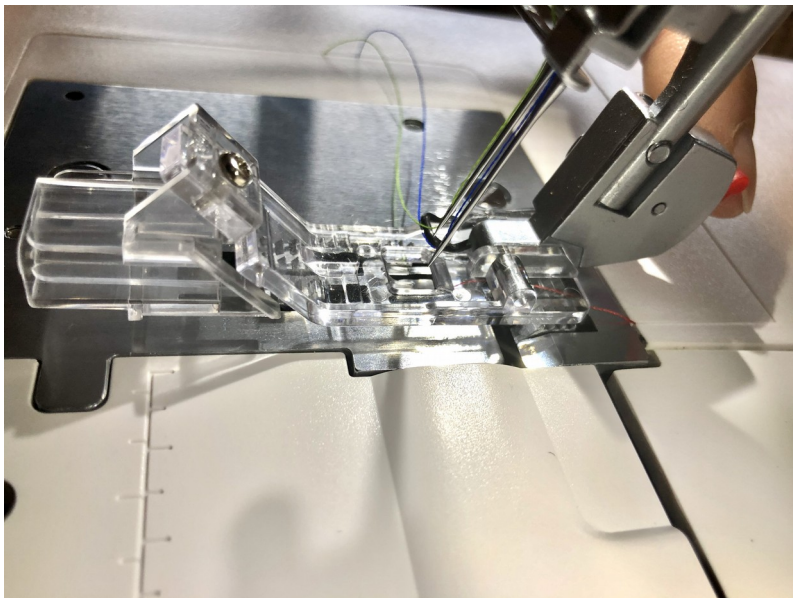

- Der Cover Einzelumschlägerfuß ist angebaut; FOTO unten

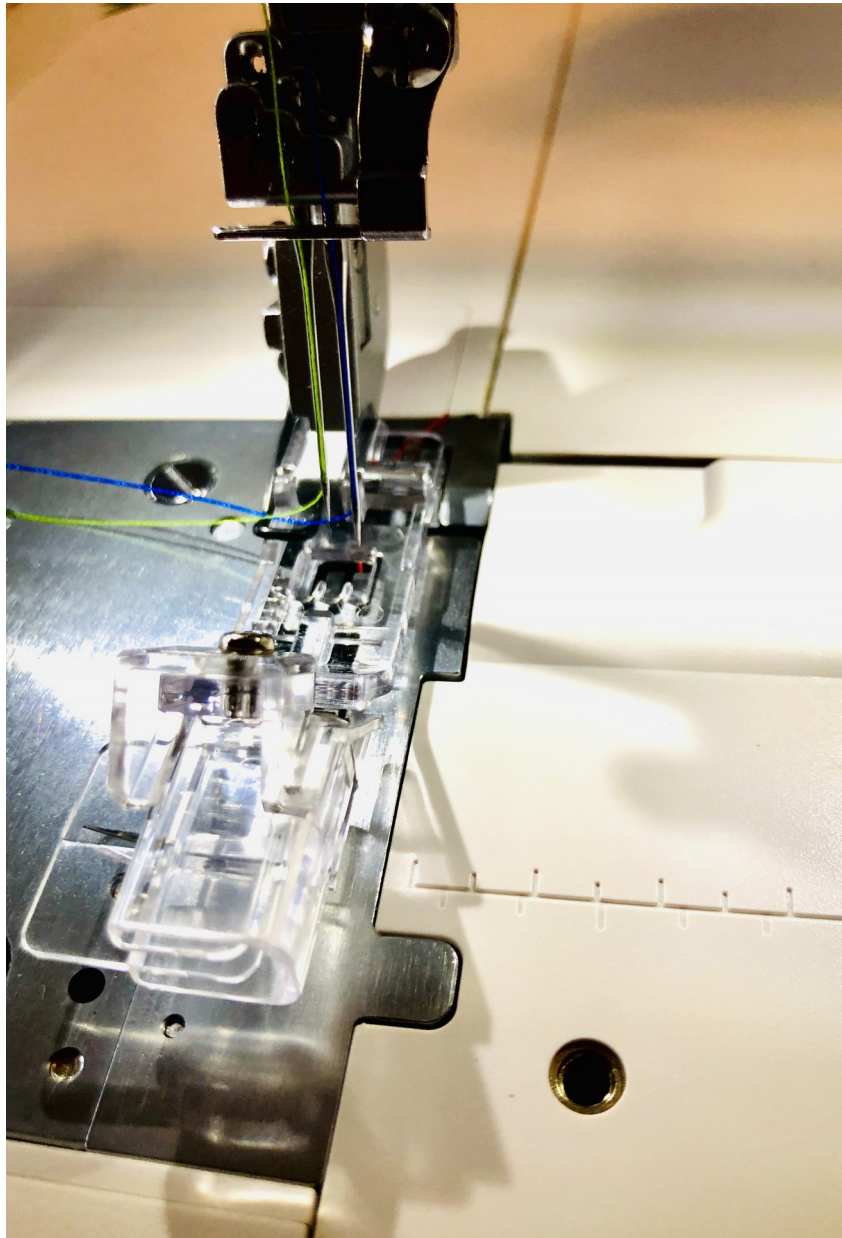

3. Einzelumschlägerfuß mit Führungslinie für Spitzenbordüren nur für Cover W6 N 707 D Freiarm

Anwendung vom Cover Einzelumschlägerfuß mit Führungslinie für Spitzenbordüre

Dieser Cover Fuß ist durchsichtig. Mit dem Einzelumschlägerfuß lassen sich in Verbindung mit der Kettnaht oder z.B. mit einem schmalen oder breiten Coverstich perfekte Saumnähte erstellen und gleichzeitig eine Spitzenbordüren in einem Arbeitsgang aufnähen.

Bügeln Sie den Stoff gut ab, damit Sie eine schöne Stoffanlegekante haben. Ggf. müssen Sie den Stoff auch am Saum mit einem Handstich gerade fixieren, damit sich das Nähgut beim Covern nicht verziehen kann.

Die Saumbreite variiert je nach Wahl des Coverstiches z.B. breiter Coverstich oder schmaler Coverstich. Es können vom Saumrand Covernähte von 4 mm bis 14 mm erstellt werden, je nach Wahl des Coverstiches. Schieben Sie den einmal umgeschlagenen Stoffrand seitlich auf die links vorstehende Kunststoff Rechteckseite bis an die Kunststoffkante nach rechts außen; FOTOS unten

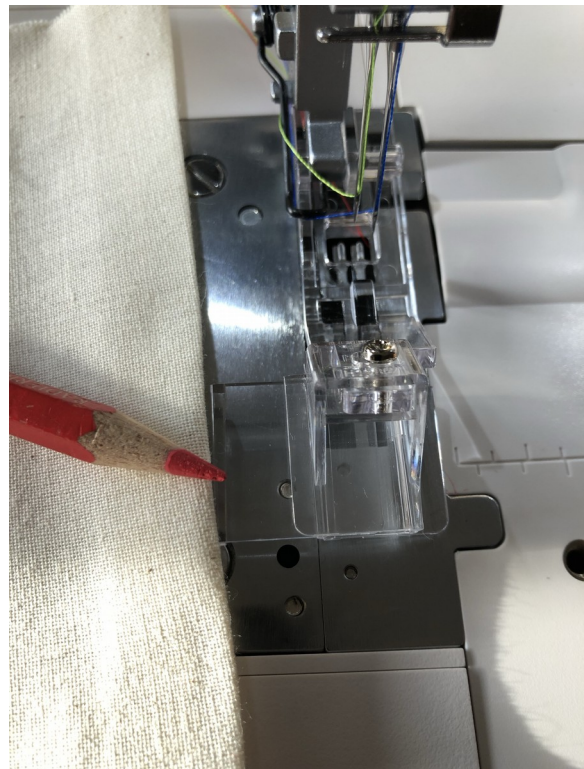

- Schieben Sie nun von rechts die Spitzenbordüren mit der Abschlussnaht von rechts nach ganz Innen, bis die Bordüre die rechte Führungsschienenbegrenzung erreicht; FOTOS unten

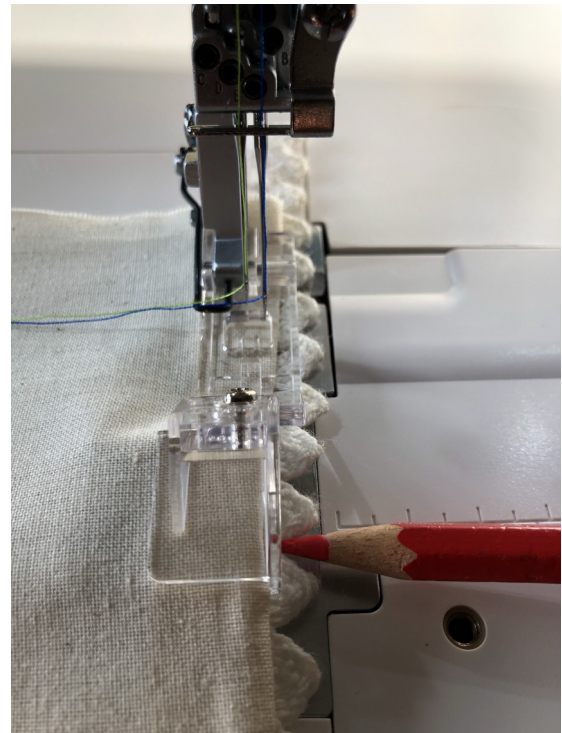

- Stoff und Spitzenbordüre müssen gut die Führungsschienen durchlaufen

Achtung: Ist der Stoff oder die Spitzenbordüre zu dick, ist ein flüssiger Stoffdurchlauf in den Führungslinien nicht gewährleistet. Es kann zu Beschädigungen kommen.

- Führen Sie den Stoff mit der linken Hand in der linken Schiene und gleichzeitig die Spitzenbordüre mit der rechten Hand in der rechten Schiene
- Der Cover Einzelumschlägerfuß hat eine Saumnaht mit Spitzenbordüre hergestellt
- Die Cover näht oben z.B. die breite oder schmale Covernaht, mit den Fäden grün und blau
- Die Rückseite dominiert mit unserem roten Greiferfaden.

- Auf der rechten Seite befindet sich die angenähte Spitzenbordüre;
FOTO unten

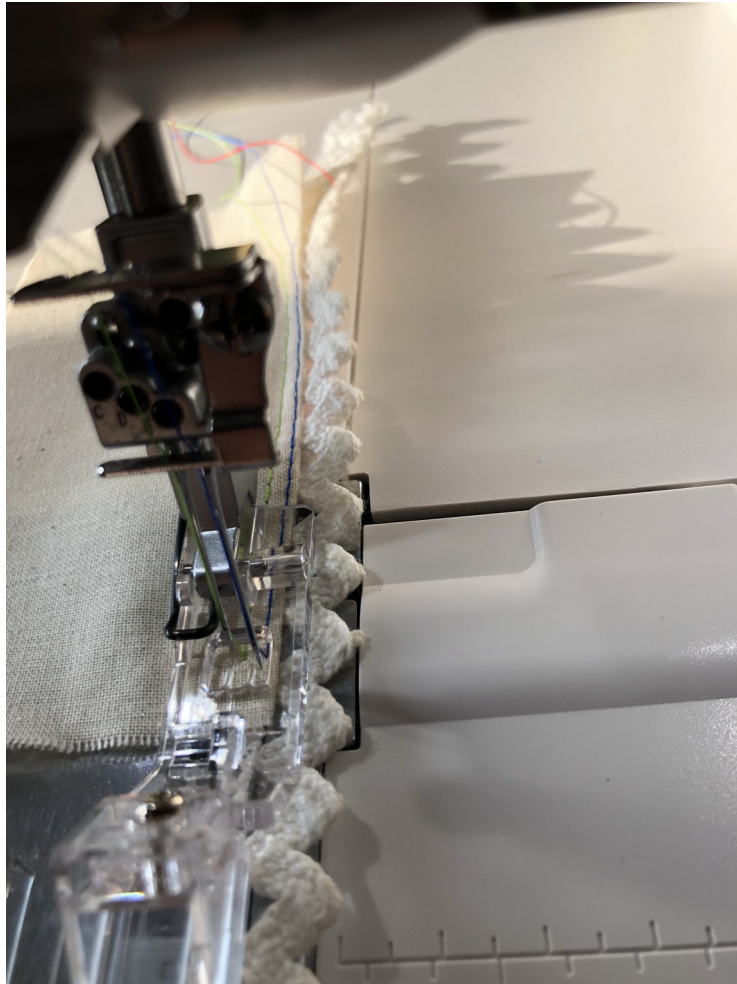

W6 empfiehlt vor ab eine Nähprobe mit jedem Nähfuß zu erstellen.

Abbau vom Cover Standardfuß Metall:

- Stellen Sie den Hebel für den Nähfuß auf der rechten Seite der Cover hoch

- Drücken Sie den roten Hebel am rückwärtigen Ende des Fußschaftes; FOTO unten



- Der Cover Metall Nähfuß löst sich aus dem Metallsteg
- Drücken Sie den Nähfuß Hebel mit der rechten Hand nach ganz oben; FOTO unten



- Mit der linken Hand schieben Sie den Nähfuß nach hinten seitlich heraus; FOTO unten

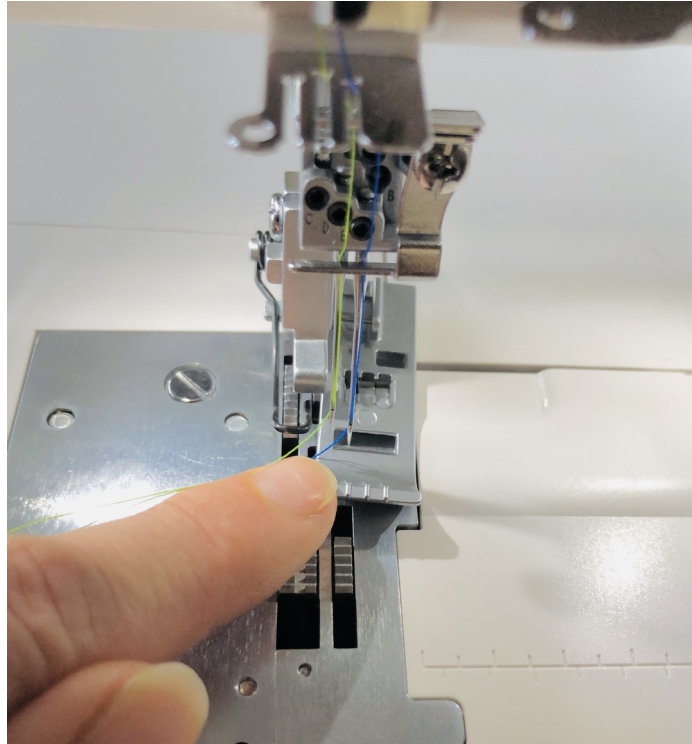

Der Cover Standardfuß Metall ist abgebaut.

Anbringen vom neuen Cover Einzelumschlägerfuß mit Führungslinie für Spitzenbordüren

- Drücken Sie den Hebel für den Nähfuß mit der rechten Hand nach ganz oben; FOTO unten



- Mit der linken Hand schieben Sie den Einzelumschlägerfuß von hinten nach vorn direkt unter den Metallsteg vom Fußschaft; FOTO unten

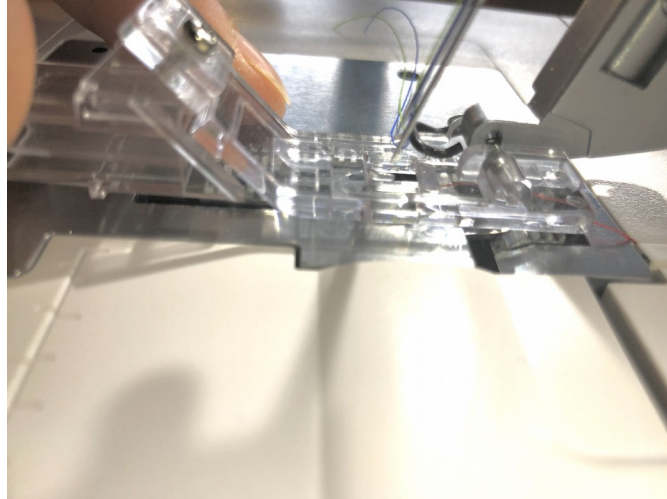

- Stellen Sie den Hebel für den Nähfuß nun nach unten
- Mit dem Zeigefinger der linken Hand drücken Sie den roten Hebel am rückwärtigen Ende des Fußschaftes; FOTO unten

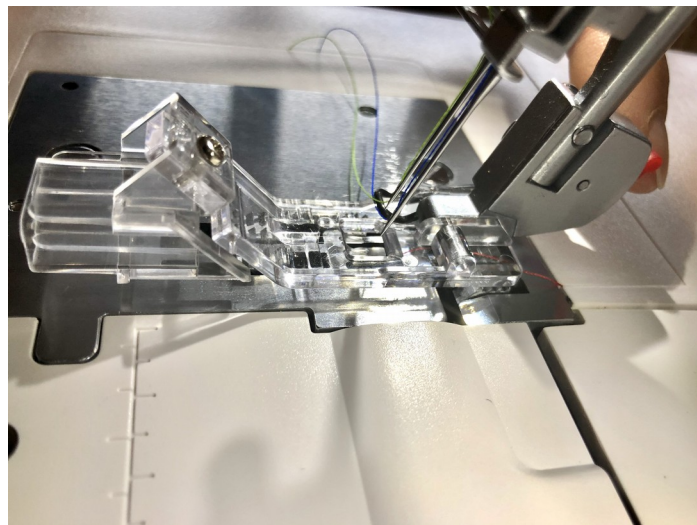

- Der Cover Einzelumschlägerfuß mit Führungslinie ist angebaut; FOTO unten

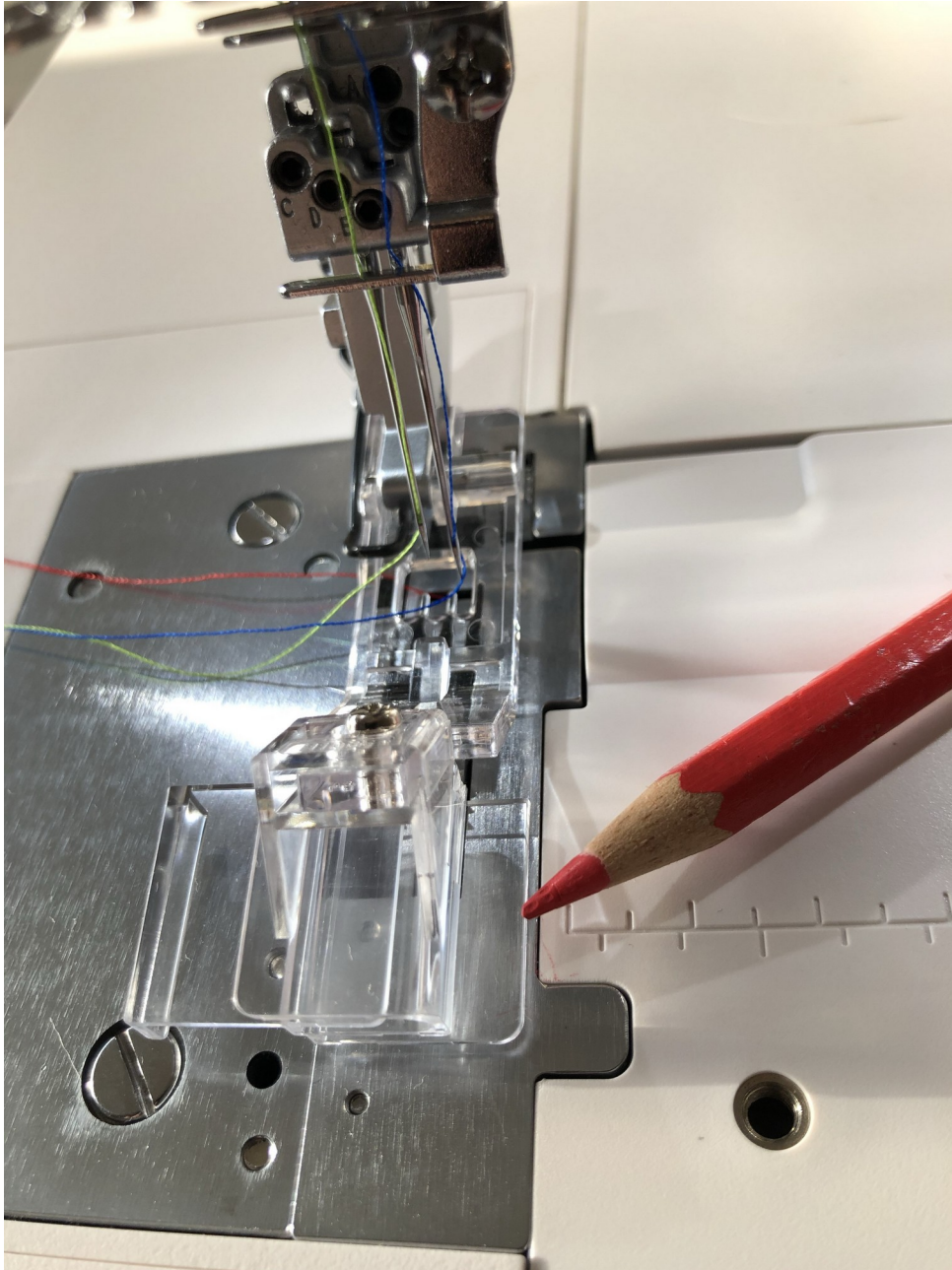

4. Kordelfuß nur für Cover W6 N 707 D Freiarm

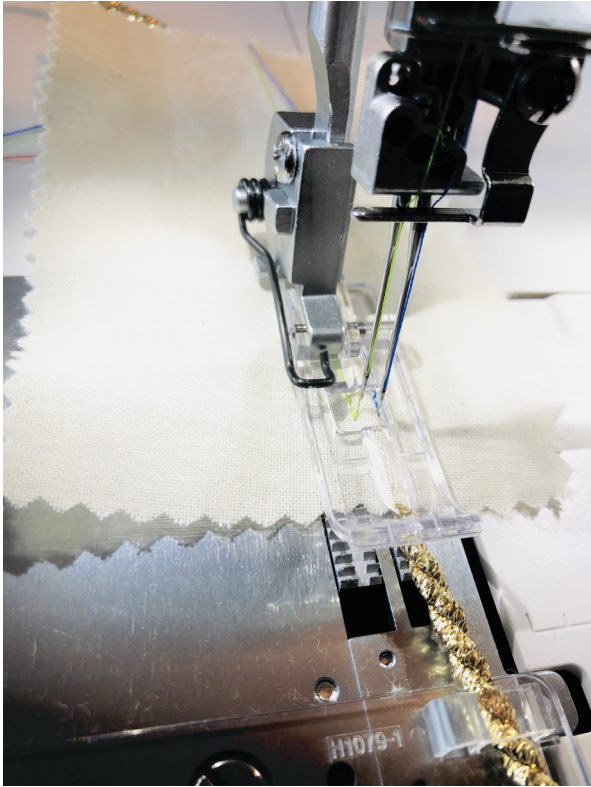

Dieser Cover Nähfuß ist durchsichtig.

Mit ihm lassen sich tolle Dekorationsnähte mit einer Kordel herstellen.

Eine Kordel mit einer Stärke von unter 2,5 mm lässt sich sicher in der mittleren Führungsschiene führen.

Um die Kordel sicher unter dem Stoff zu führen, empfehlen wir Ihnen die Nutzung der durchsichtigen Kordelführungsplatte; FOTO unten

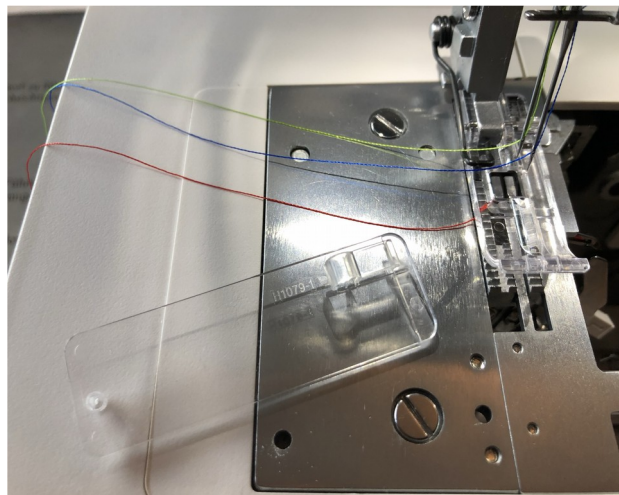

Anbau der durchsichtigen Kordelführungsplatte

- Öffnen Sie die vordere Coverlockklappe
- Drücken Sie den unteren Pin der durchsichtigen Kordelführungsplatte auf der linken Seite gefühlvoll in die linke Öffnung der Metallstichplatte; FOTO unten

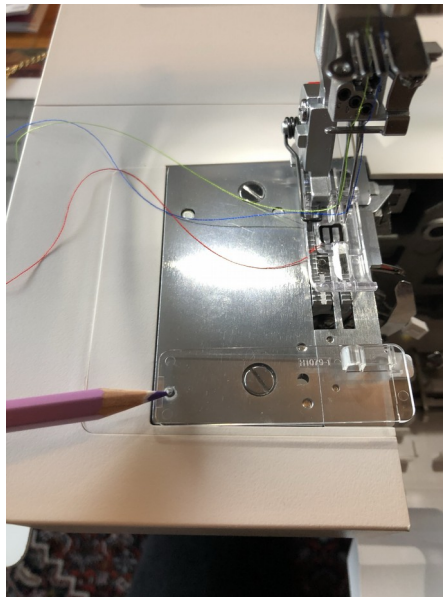

- Schließen Sie die Klappe der Cover vorsichtig
- Es entsteht ein Spalt auf der rechten Seite der Metallstichplatte, damit ist die durchsichtige Kordelführungsplatte sicher eingeklemmt und verrutscht nicht mehr; FOTO unten

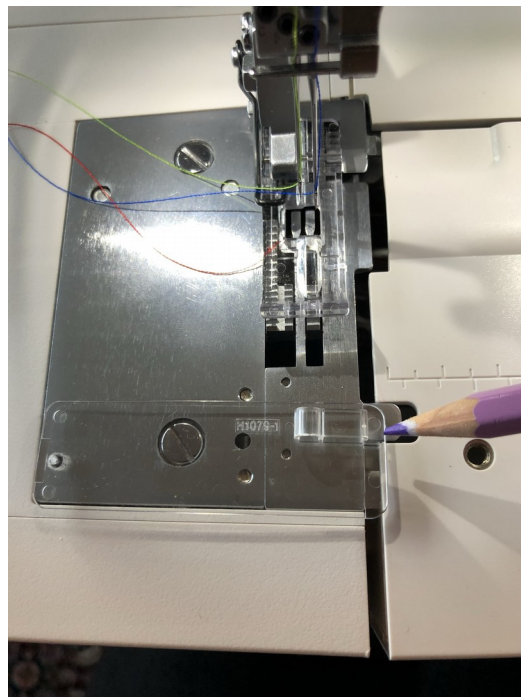

- Ziehen Sie z.B. den Goldfaden gefühlvoll in die Kordelführungsplatte und von da unter den Kordelführungsfuß. Nähen Sie den Faden erst leer an und anschließend nähen Sie den Stoff auf die Kordel. FOTO unten

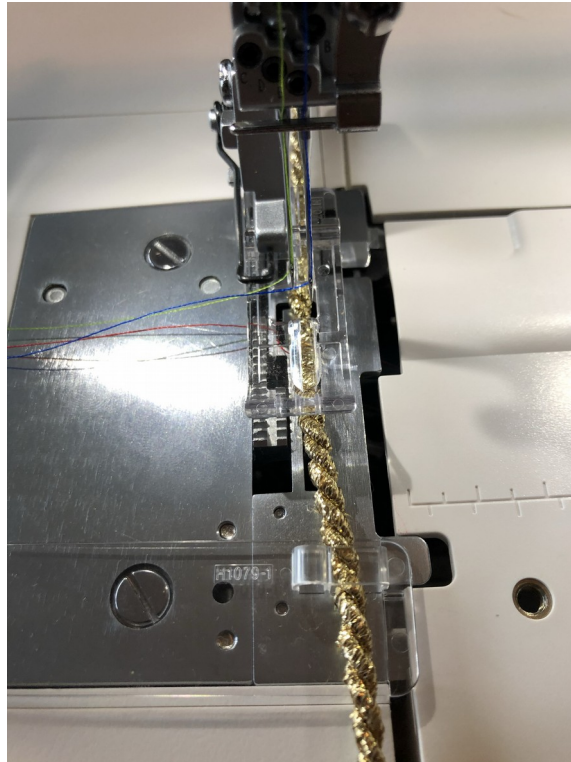

- Nähen Sie langsam und führen Sie die zu übernehmende Kordel gefühlvoll in der Mitte; FOTOS unten

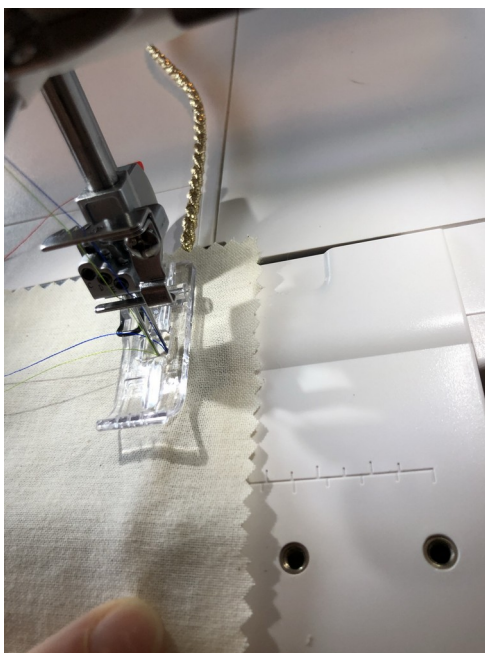

Achtung: Zu dicke Kordeln können die Führungsschiene nicht durchlaufen. Es kann zu Beschädigungen kommen.

- Wählen Sie den Coverstich breit oder schmal entsprechend nach Ihrer Kordel aus.

W6 empfiehlt vor ab eine Nähprobe mit jedem Nähfuß zu erstellen.

Abbau vom Cover Standardfuß Metall:

- Stellen Sie den Hebel für den Nähfuß auf der rechten Seite der Cover hoch
- Drücken Sie den roten Hebel am rückwärtigen Ende des Fußschaftes; FOTO unten



- Der Cover Metall Nähfuß löst sich aus dem Metallsteg

- Drücken Sie den Nähfuß Hebel mit der rechten Hand nach ganz oben; FOTO unten



- Mit der linken Hand schieben Sie den Nähfuß nach hinten seitlich heraus; FOTO unten

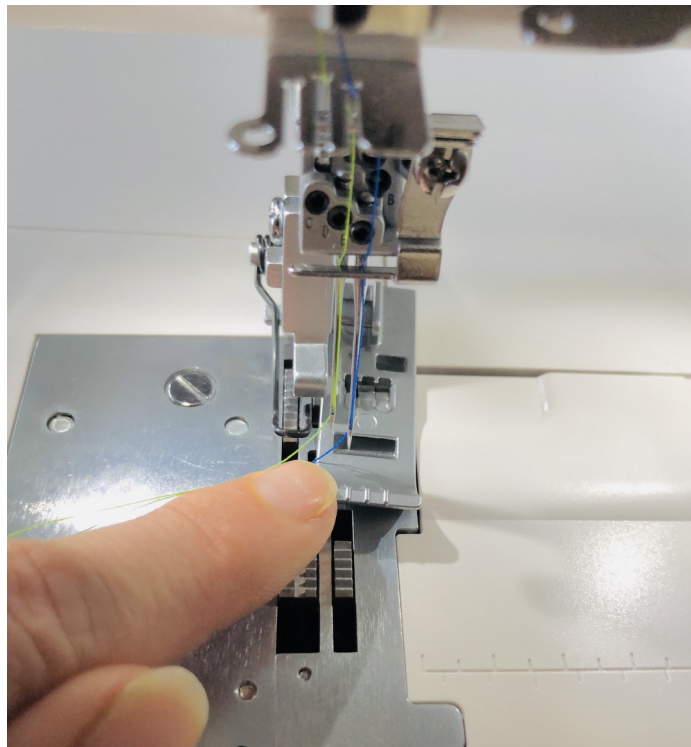

Der Cover Standardfuß Metall ist abgebaut.

Anbringen vom Cover Kordelfuß:

- Drücken Sie den Hebel für den Nähfuß mit der rechten Hand nach ganz oben; FOTO unten



- Mit der linken Hand schieben Sie den Kordelfuß von hinten nach vorn direkt unter den Metallsteg vom Fußschaft; FOTO unten

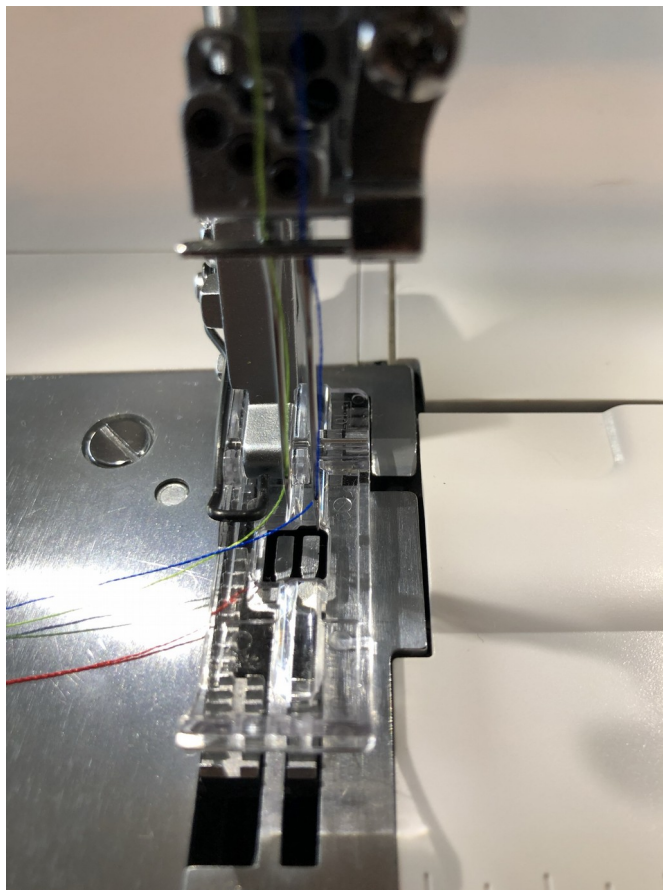

- Stellen Sie den Hebel für den Nähfuß nun nach unten

- Mit dem Zeigefinger der linken Hand drücken Sie den roten Hebel am rückwärtigen Ende des Fußschaftes; FOTO unten

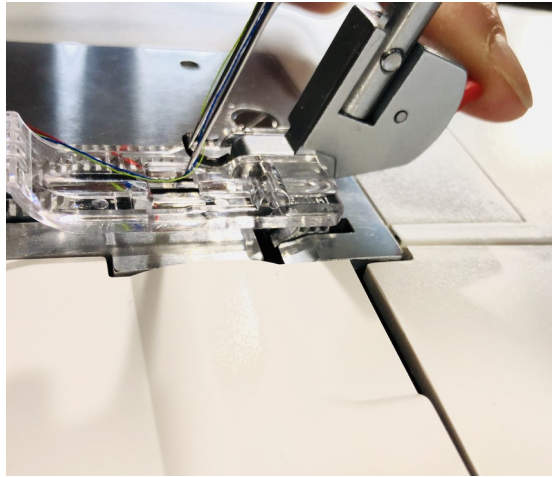

- Der Cover Kordelfuß ist angebaut; FOTO unten

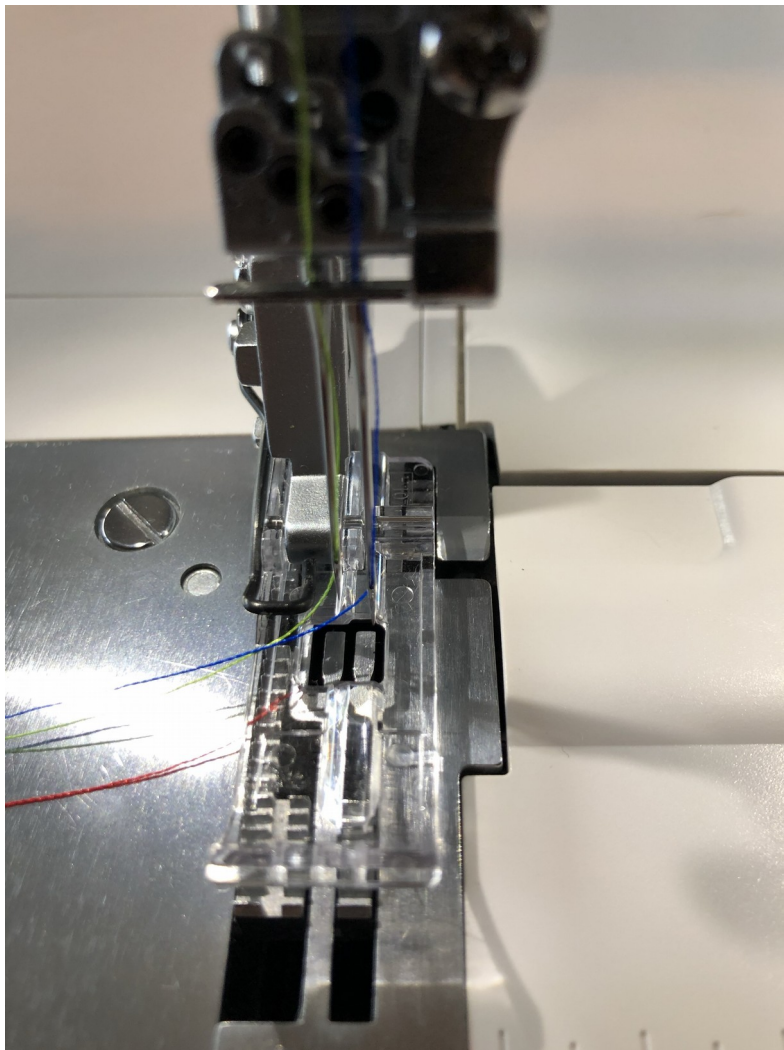

5. Spitzenannähfuß für die Cover W6 N 707 D Freiarm

Mit dem durchsichtigen Spitzenannähfuß lassen sich Spitzenbordüren durch eine spezielle Führungsschiene auf der rechten Seite bequem und einfach annähen.

Spitzenbordüren können bis zu einer Höhe von maximal 1,5 mm mit Hilfe des durchsichtigen Coverfußes genäht werden.



Achtung: zu dicke Spitzenbordüren können die Führungsschiene nicht durchlaufen und zu Beschädigungen führen.

- Führen Sie die Spitzenbordüre auf der rechten Seite in die vorstehende Spitzenbordürenschiene seitlich ein; FOTO unten



- Schieben Sie den zu nähenden Stoff auf der linken Seite seitlich bis in die vorstehende Stoffführungsschiene; FOTO unten



- Je nach dem welchen Coverstich Sie wählen entsteht eine breite oder schmale Covernaht auf der Spitzenbordüre; FOTO unten

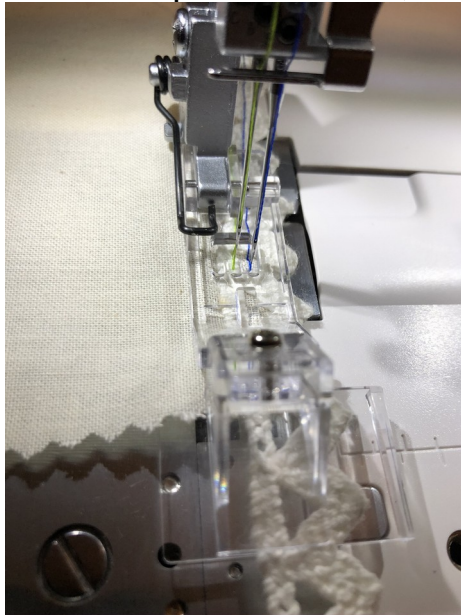

W6 empfiehlt vor ab eine Nähprobe mit jedem Nähfuß zu erstellen.

Abbau vom Cover Standardfuß Metall(siehe oben).

Abbau vom Cover Standardfuß Metall:

- Stellen Sie den Hebel für den Nähfuß auf der rechten Seite der Cover hoch
- Drücken Sie den roten Hebel am rückwärtigen Ende des Fußschaftes; FOTO unten



- Der Cover Metall Nähfuß löst sich aus dem Metallsteg
- Drücken Sie den Nähfuß Hebel mit der rechten Hand nach ganz oben; FOTO unten



- Mit der linken Hand schieben Sie den Nähfuß nach hinten seitlich heraus; FOTO unten

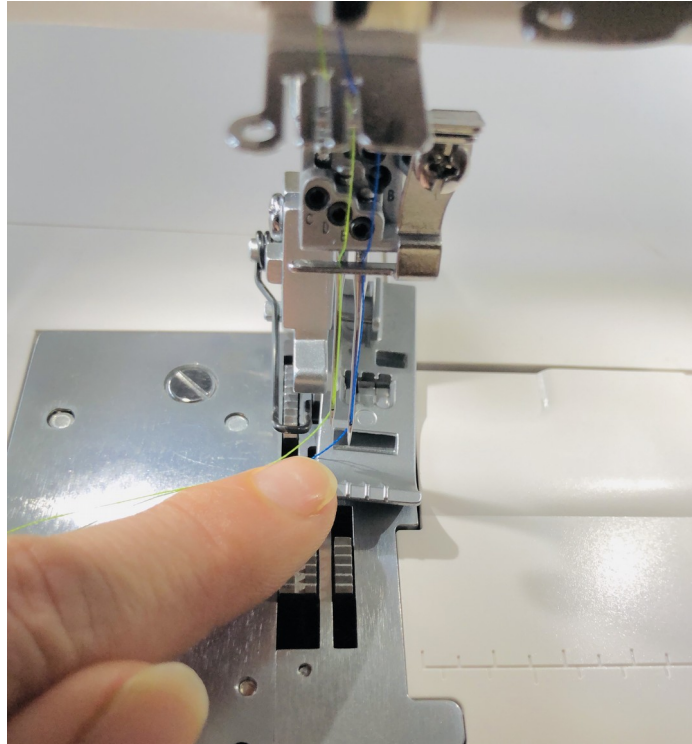

Der Cover Standardfuß Metall ist abgebaut.

Anbringen vom Cover Spitzenannähfuß

- Drücken Sie den Hebel für den Nähfuß mit der rechten Hand nach ganz oben; FOTO unten



- Mit der linken Hand schieben Sie den Spitzenannähfuß von hinten nach vorn direkt unter den Metallsteg vom Fußschaft; FOTO unten

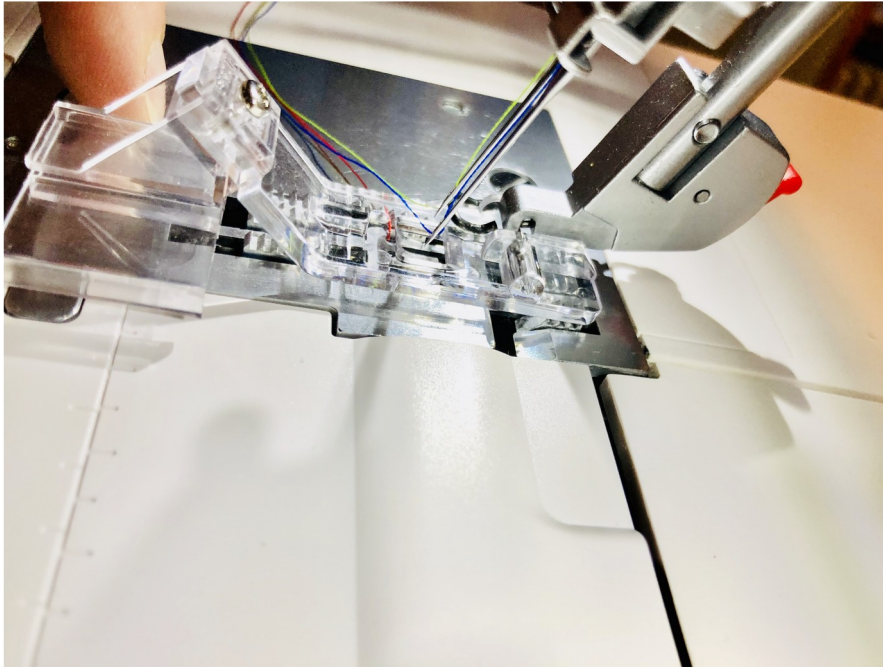

- Stellen Sie den Hebel für den Nähfuß nun nach unten
- Mit dem Zeigefinger der linken Hand drücken Sie den roten Hebel am rückwärtigen Ende des Fußschaftes; FOTO unten

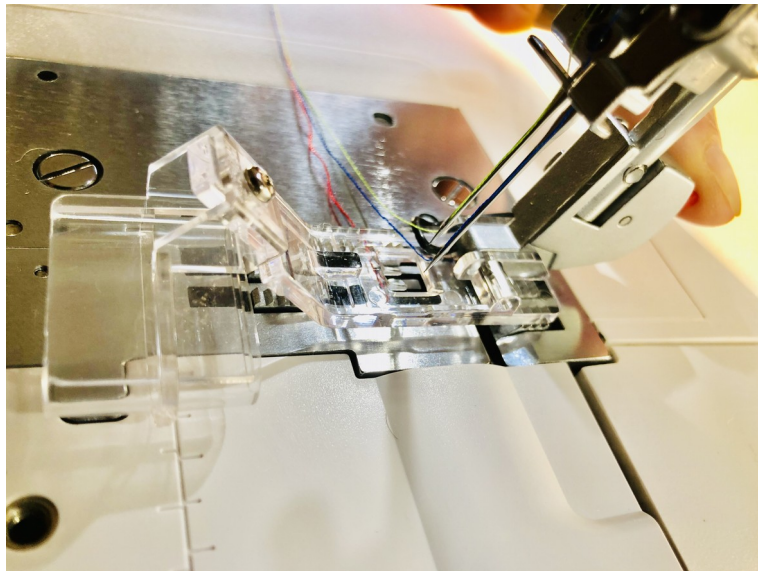

- Der Cover Spitzenannähfuß ist angebaut; FOTO unten

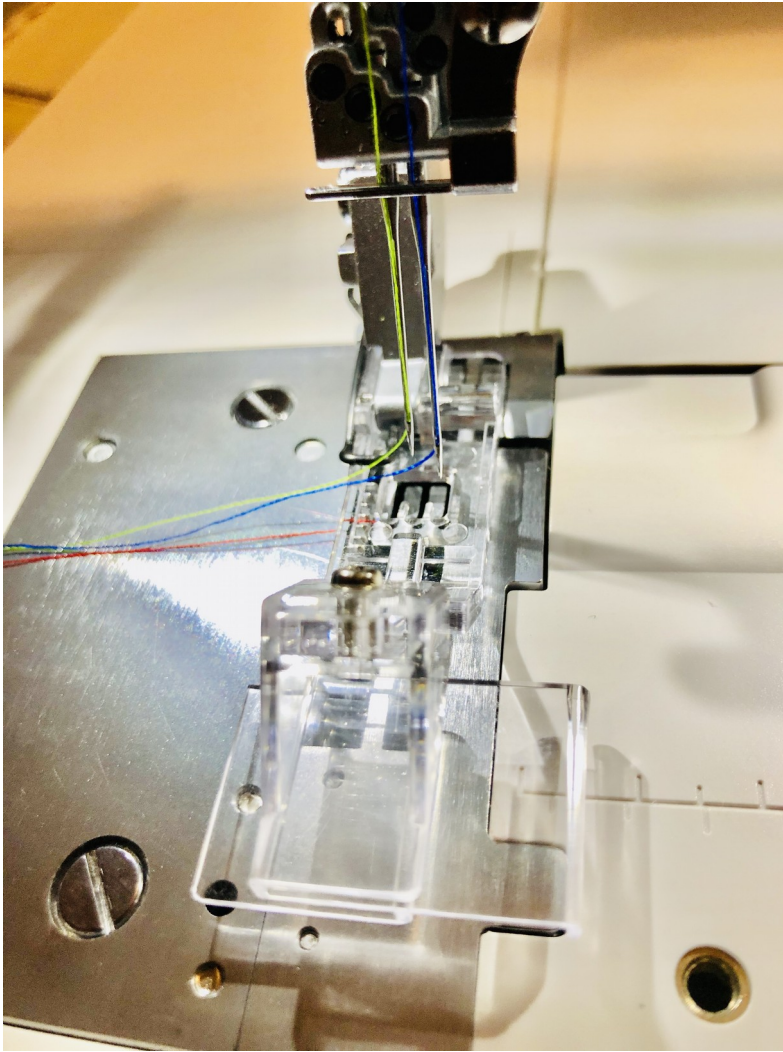

6. Bandefasserfuß nur für die Cover W6 N 707 D Freiarm

Mit dem durchsichtigen Bandefasser lässt sich ein bis zu 4,6 cm breites ungefalztes Schrägband in die Führungsschnecke legen; FOTO unten

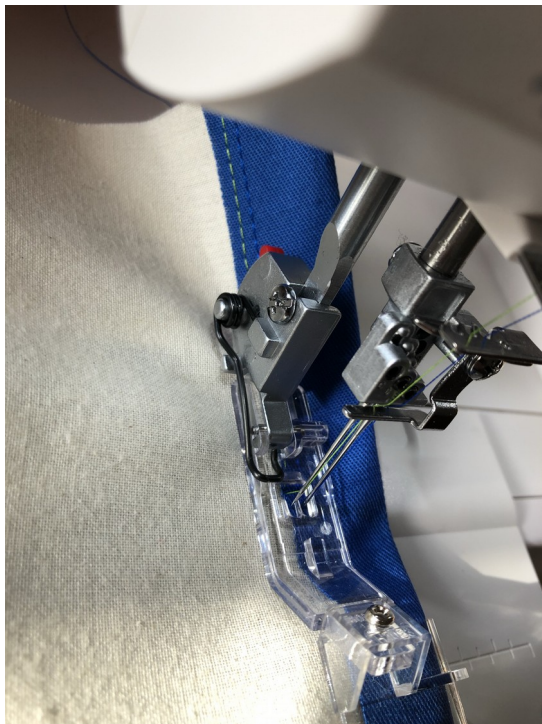

Im Beispiel verwenden wir festes blaues selbst zugeschnittenes Schrägband, welches immer mit einem Rollschneider zugeschnitten werden sollte; FOTO unten



- Mit einer spitzen Schere das Band vorsichtig mittig ausrichten und in der Führungsschnecke (FOTO unten)



- bis nach vorn hinter die Nadeln der Cover schieben; FOTO unten

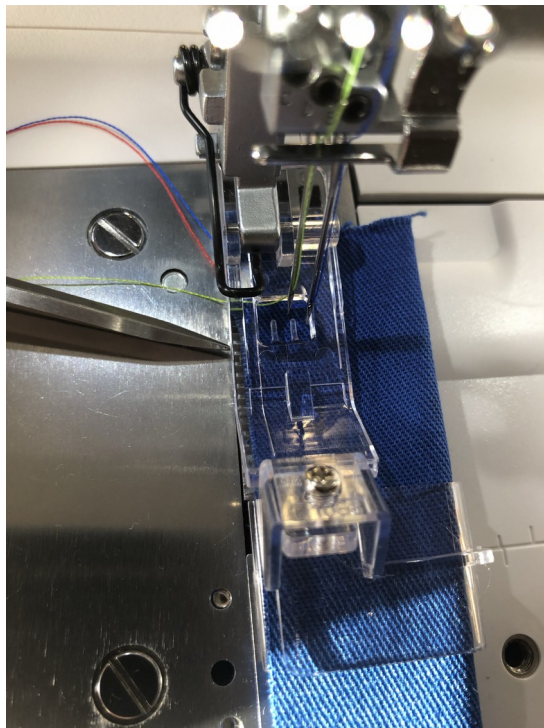

- Das blaue Band einfach nach unten Richtung Fußboden runterhängen lassen

- Den weißen Stoff seitlich mit einer Schere vorsichtig bis zum seitlichen Anschlag des Coverfußes schieben; FOTO unten

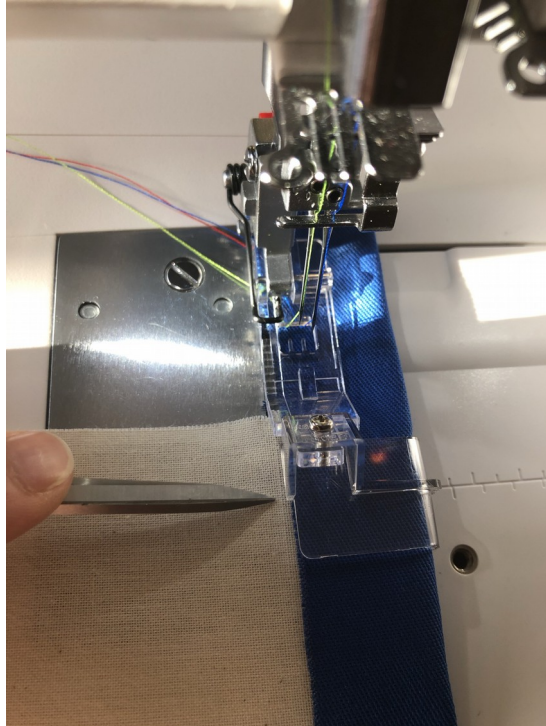

- Das Schrägband mit dem Stoff noch einmal gerade und mittig ausrichten FOTO unten:

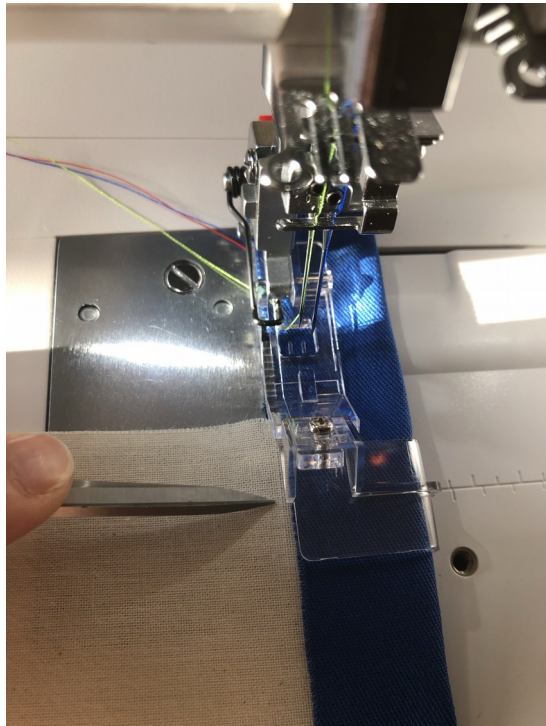

- und den Nähvorgang langsam und gefühlvoll starten
- Der Bandenfasser hat die Naht genäht

Tipp W6: Die Herstellung einer professionellen und ordentlichen Naht Bedarf der Übung.

W6 empfiehlt für ungeübte Näher einen möglichst breiten Coverstich auszuwählen, damit das Einfassen leichter gelingt. Mit dem durchsichtigen Bandefasser lassen sich Kanten sauber und präzise einfassen.

W6 empfiehlt vor ab eine Nähprobe mit jedem Nähfuß zu erstellen.

Abbau vom Cover Standardfuß Metall:

- Stellen Sie den Hebel für den Nähfuß auf der rechten Seite der Cover hoch
- Drücken Sie den roten Hebel am rückwärtigen Ende des Fußschaftes; FOTO unten



- Der Cover Metall Nähfuß löst sich aus dem Metallsteg

- Drücken Sie den Nähfuß Hebel mit der rechten Hand nach ganz oben; FOTO unten



- Mit der linken Hand schieben Sie den Nähfuß nach hinten seitlich heraus; FOTO unten

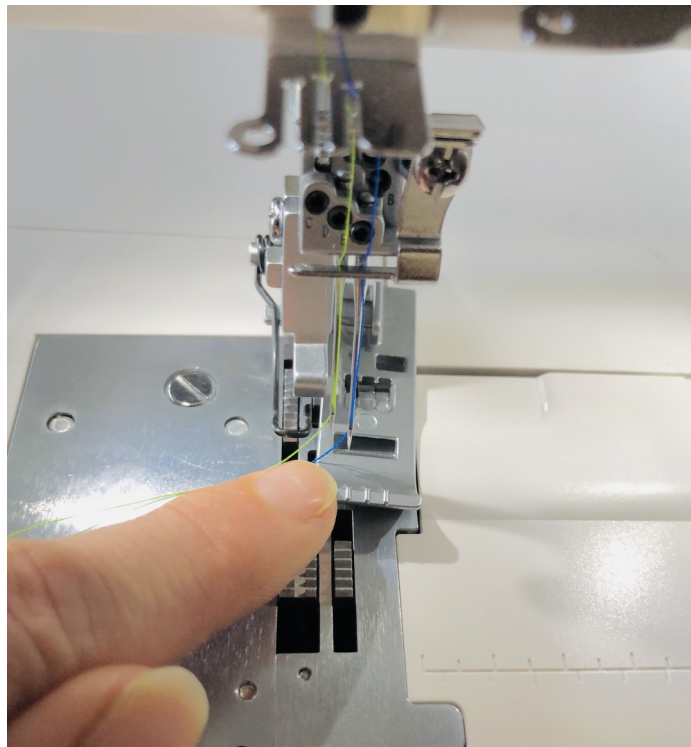

Der Cover Standardfuß Metall ist abgebaut.

Anbringen vom Cover Bandefasser

- Drücken Sie den Hebel für den Nähfuß mit der rechten Hand nach ganz oben; FOTO unten



- Mit der linken Hand schieben Sie den Bandefasser von hinten nach vorn direkt unter den Metallsteg vom Fußschaft; FOTO unten

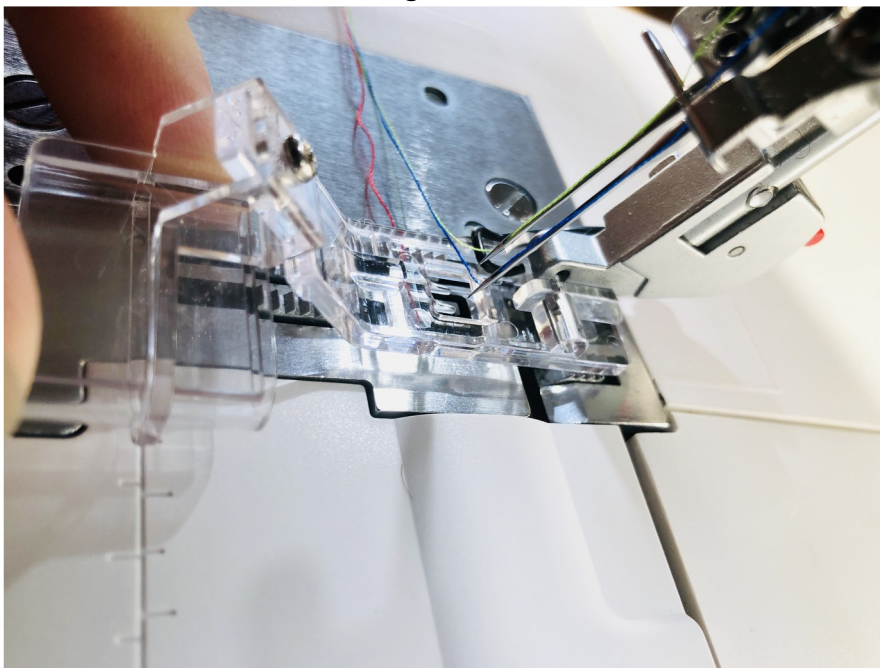

- Stellen Sie den Hebel für den Nähfuß nun nach unten
- Mit dem Zeigefinger der linken Hand drücken Sie den roten Hebel am rückwärtigen Ende des Fußschaftes; FOTO unten

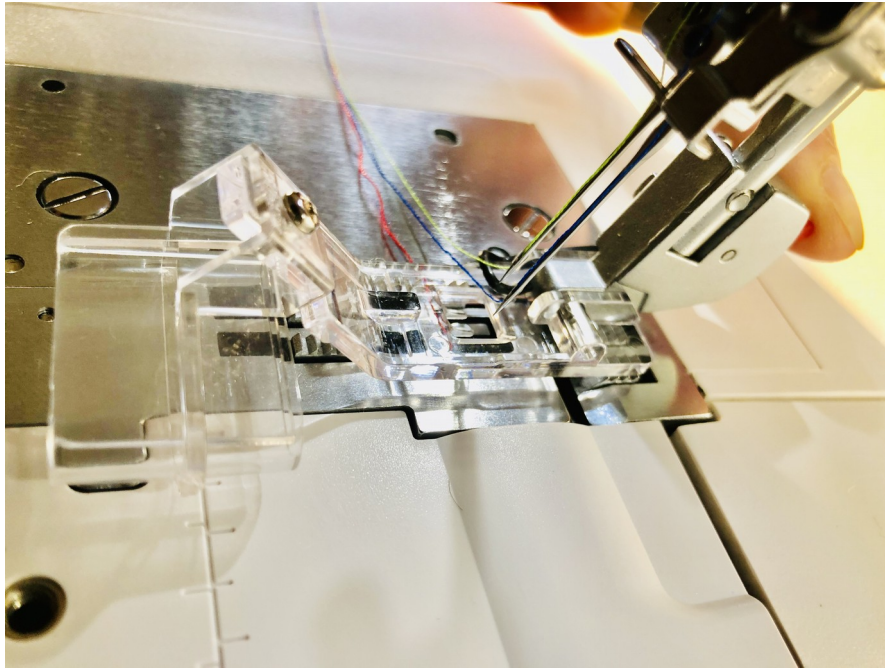

- Der Cover Bandenfasser ist angebaut; FOTO unten

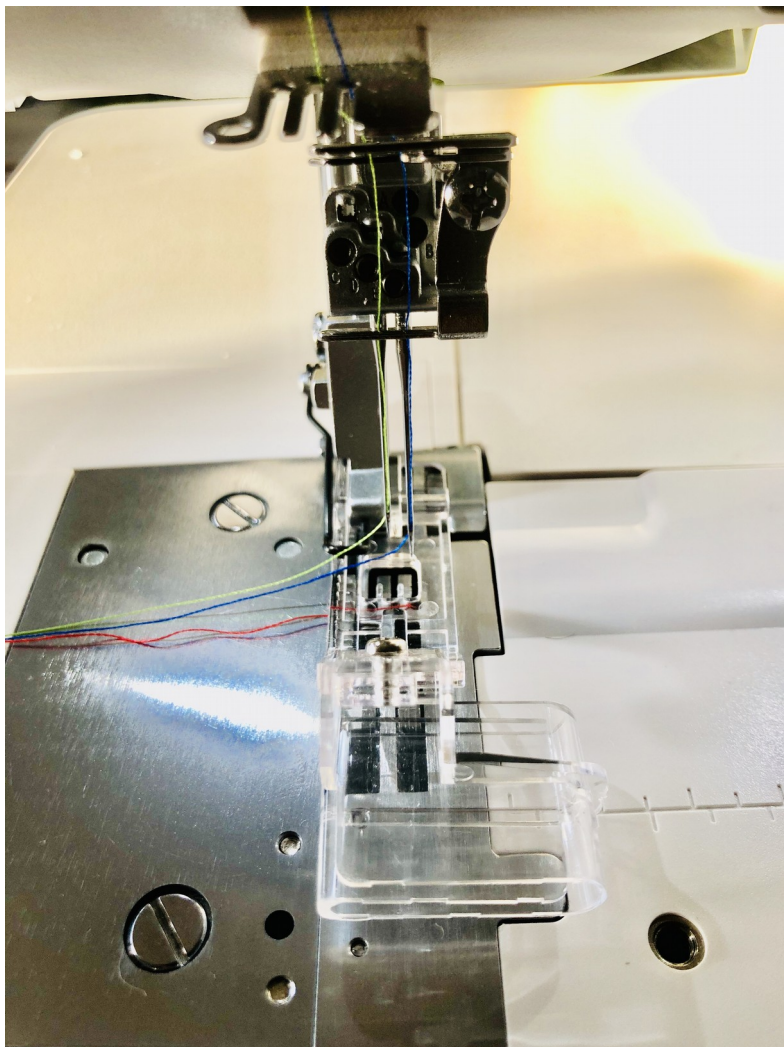

7. Gürtelschlaufenfuß nur für Cover W6 N 707 D Freiarm

Mit dem durchsichtigen Coverfuß lassen sich Spaghettiträger für Sommerkleider oder auch Gürtelschlaufen herstellen.

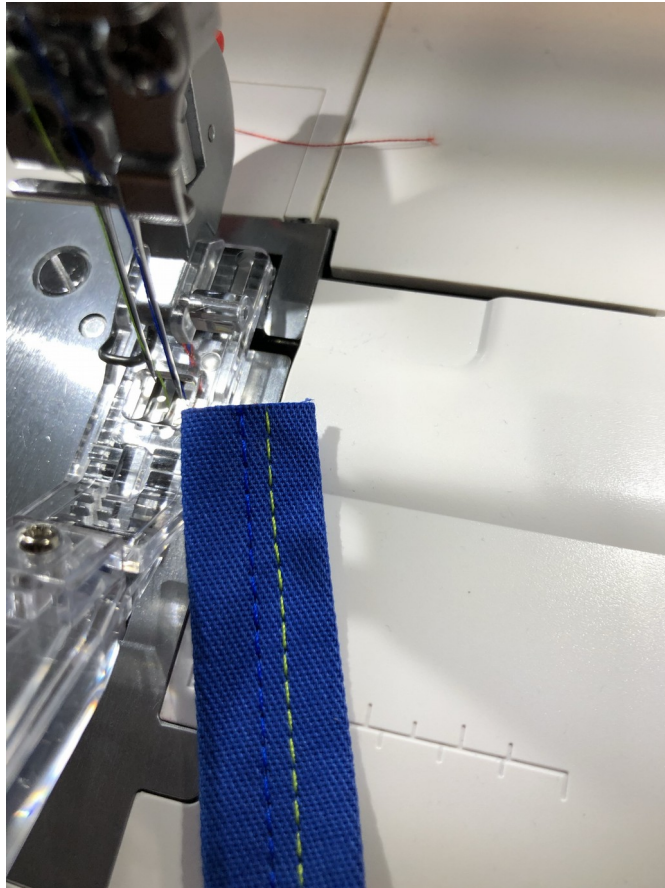

- Schneiden Sie am besten mit einem Rollschneider feste Bänder in einer Breite von maximal knapp 4,0 cm zu.
- Es gibt verschiedene Möglichkeiten eine Schlaufe oder Spaghettiträger zu nähen
- Wir empfehlen, dass die Stoffe sich auf der Rückseite ein wenig überlappen

- Es entsteht nun eine Breite von knapp 2 cm; FOTO unten

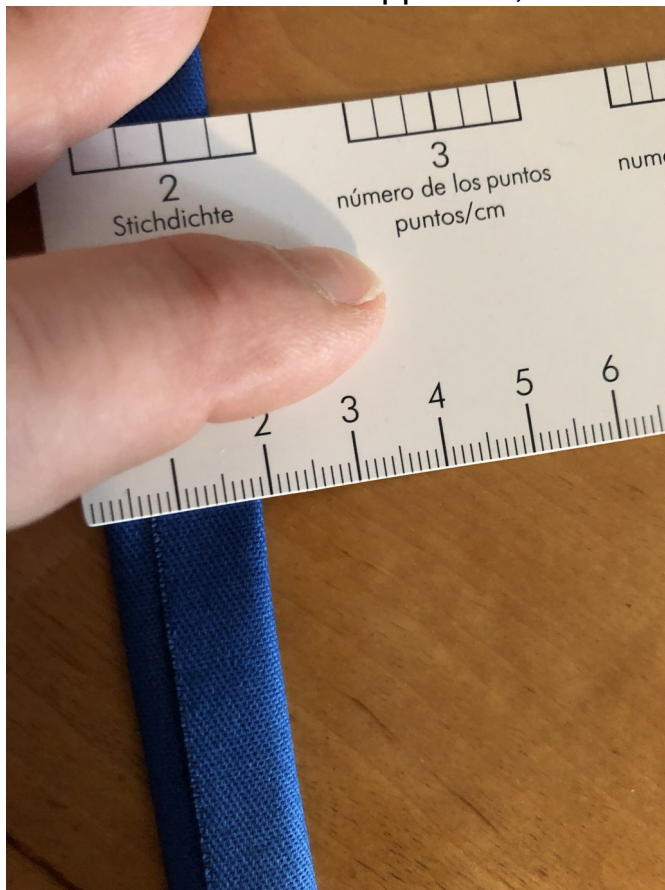

- Schieben Sie in unserem Beispiel das blaue Band von knapp 2 cm Breite oben mit einer Schere vorsichtig in den Schaftschlitz des Gürtelschlaufenfußes; FOTO unten

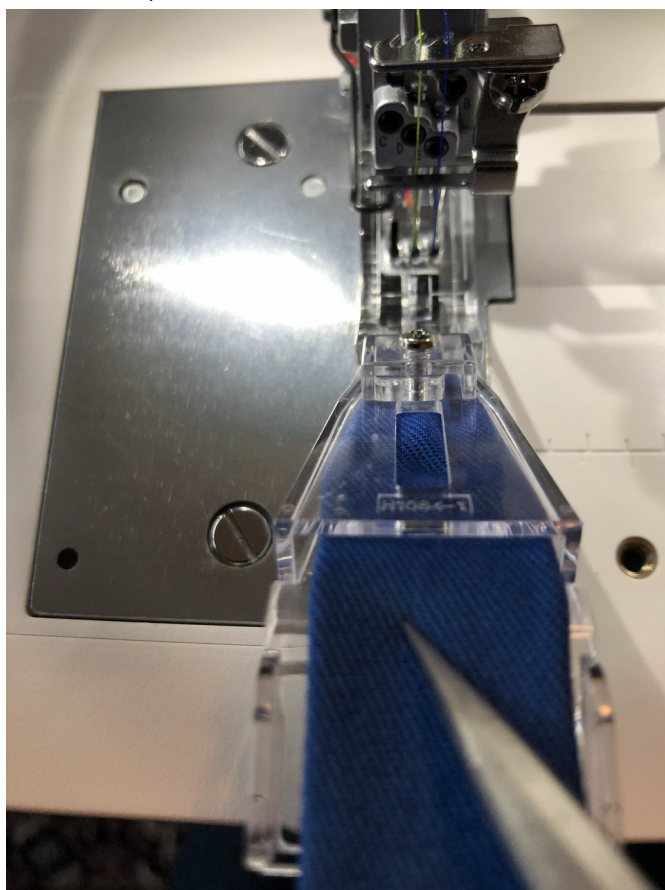

- Heben Sie den Gürtelschlaufenfuß gefühlvoll mit dem Daumen der linken Hand von unten an und schieben Sie das Band über den Bereich der Covernadeln hinaus; FOTO unten

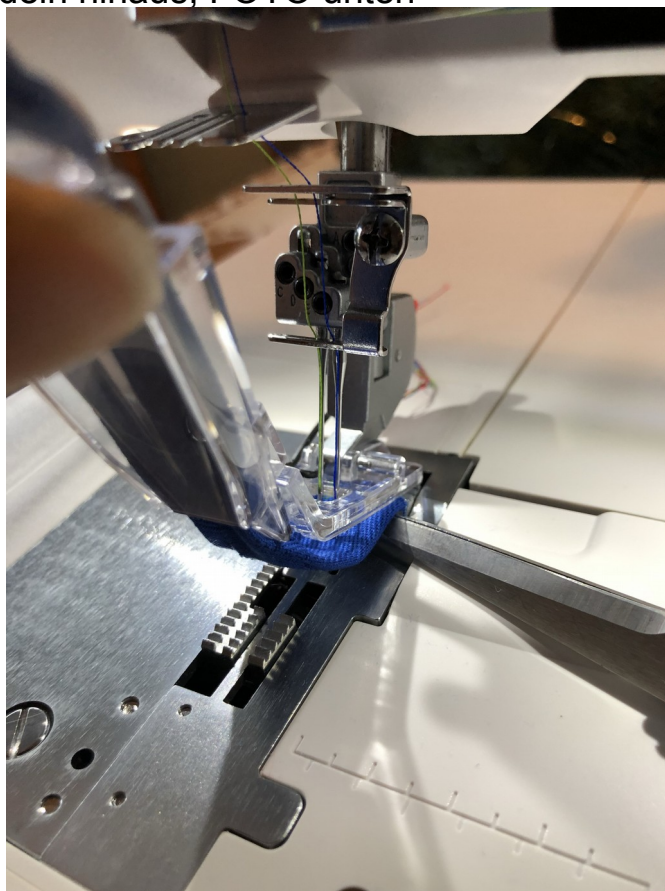

Wählen Sie entsprechend Ihres Trägers eine breite oder schmale Covernaht aus.

Der Spaghettiträger oder die Gürtelschleife ist fertig; FOTO unten

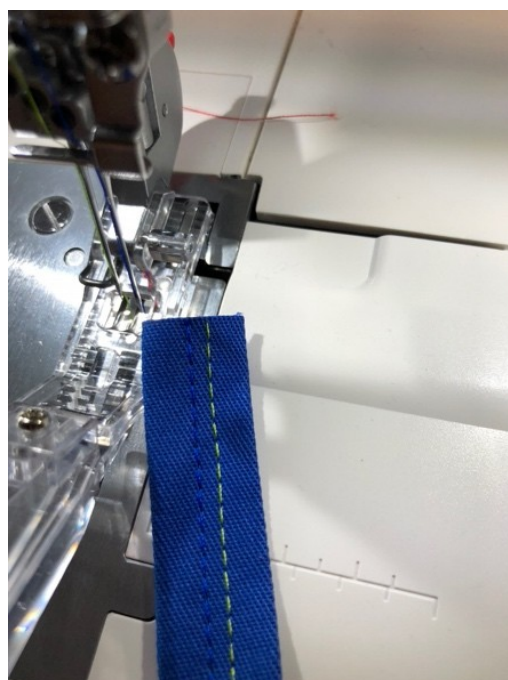
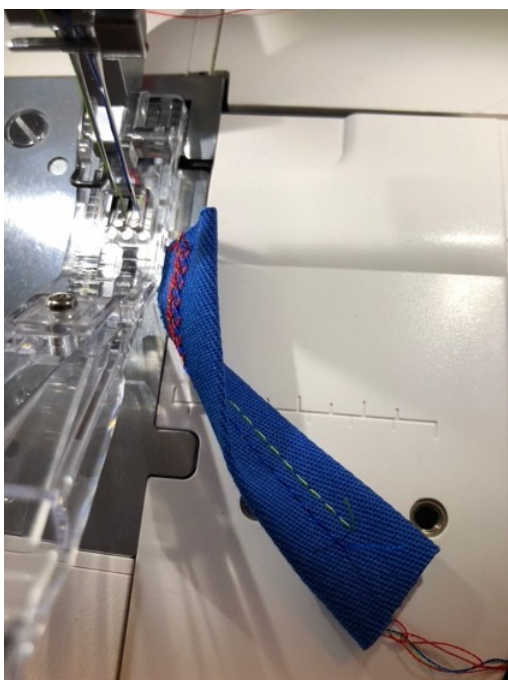

W6 empfiehlt vor ab eine Nähprobe mit jedem Nähfuß zu erstellen.

Abbau vom Cover Standardfuß Metall:

- Stellen Sie den Hebel für den Nähfuß auf der rechten Seite der Cover hoch
- Drücken Sie den roten Hebel am rückwärtigen Ende des Fußschaftes; FOTO unten



- Der Cover Metall Nähfuß löst sich aus dem Metallsteg
- Drücken Sie den Nähfuß Hebel mit der rechten Hand nach ganz oben; FOTO unten



- Mit der linken Hand schieben Sie den Nähfuß nach hinten seitlich heraus; FOTO unten

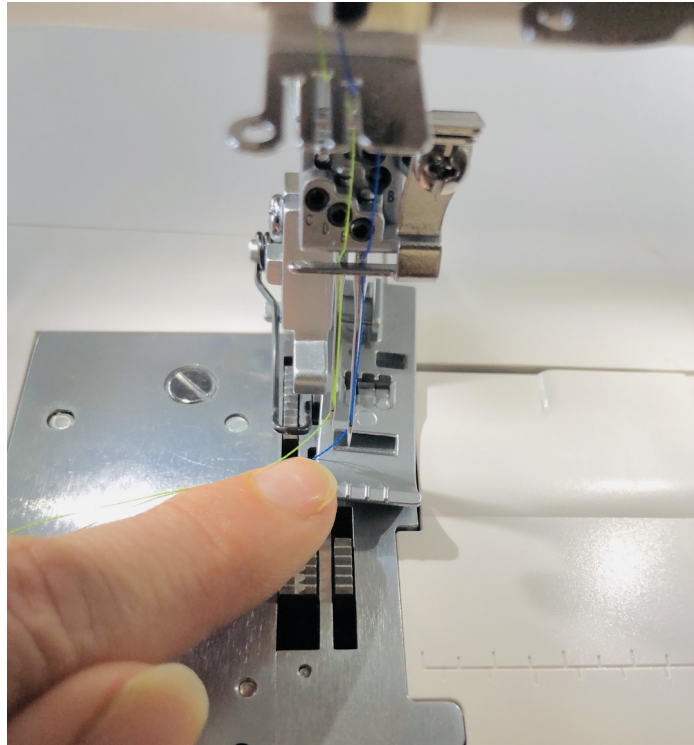

Der Cover Standardfuß Metall ist abgebaut.

Anbringen vom Gürtelschlaufenfuß:

- Drücken Sie den Hebel für den Nähfuß mit der rechten Hand nach ganz oben, FOTO unten:



- Mit der linken Hand schieben Sie den Gürtelschlaufenfuß von hinten nach vorn direkt unter den Metallsteg vom Fußschaft; FOTO unten

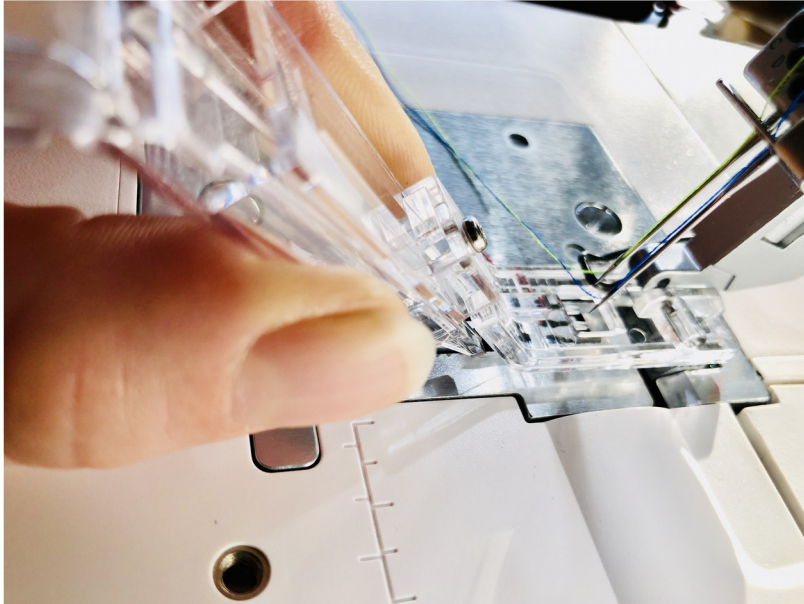

- Stellen Sie den Hebel für den Nähfuß nun nach unten
- Mit dem Zeigefinger der linken Hand drücken Sie den roten Hebel am rückwärtigen Ende des Fußschaftes; FOTO unten

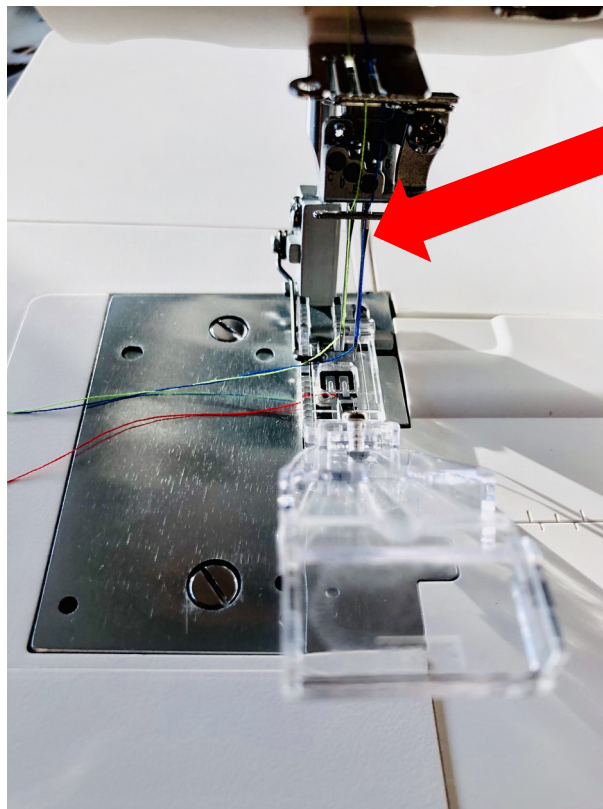

- Der Cover Gürtelschlaufenfuß ist angebaut; FOTO unten

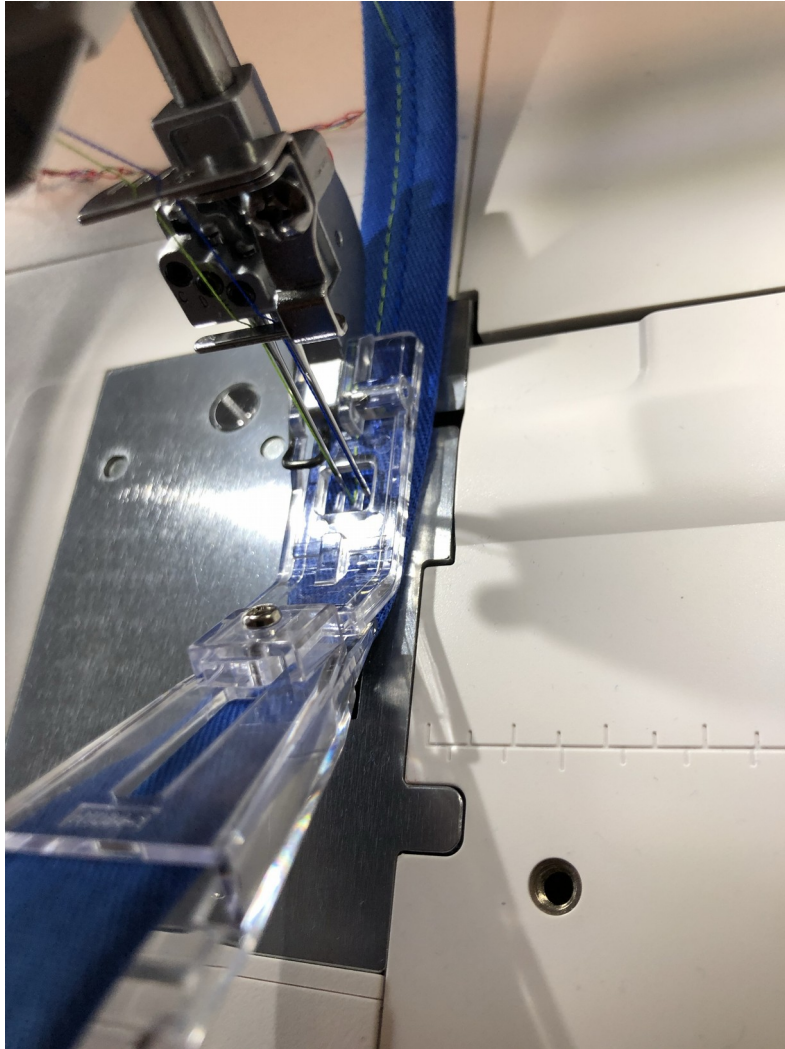

8. Gummibandannähfuß nur für die Cover W6 N 707 D Freiarm

Dieser Coverfuß dient zum Aufnähen von Gummibändern von maximal 1,2 cm Gummibreite. In einem Arbeitsgang entsteht eine breite oder schmale Covernaht auf einem Gummiband; FOTO unten



Das Gummiband kann auch gekräuselt werden. Die Kräuselung wird durch die Spannung des Gummibandes verursacht, welches auf den Stoff genäht wird. Je stärker das Gummiband gedehnt wird, desto stärker fällt die Kräuselung aus. Die Stärke der Dehnung wird mit der Einstellschraube 2 reguliert. (siehe Skizze)

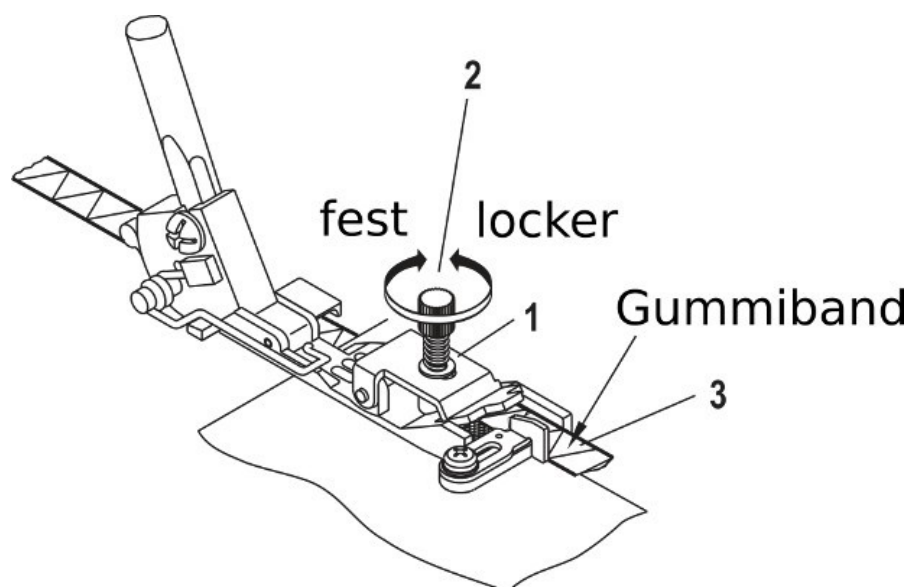

Einstellung der Cover:

- Differential: N
- Nadeln 2, die Breite der Naht variiert je nach Coverstich, breit oder schmal
- Stichlänge: 2,5 bis 3,5

Einlegen des Gummibandes:

- Coverfuß anheben
- die Nadeln mit dem Handrad in die höchste Position bringen
- lösen Sie die Einstellschraube 2, indem Sie diese nach links drehen
- schieben Sie das Gummiband 3 (Siehe Skizze 1) unter die Gummibandführung (Siehe Skizze)
- die Gummibandführung können Sie über die Kreuzschraube verstellen; FOTO unten



- der Kräuselungseffekt wird durch die Einstellschraube 2 (Siehe Skizze) gesteuert.
- durch Drehen der Einstellschraube 2 (Siehe Skizze) nach rechts wird der Kräuselungseffekt verstärkt.
- durch Drehen der Einstellschraube 2 (Siehe Skizze) nach links wird der Kräuselungseffekt verringert.
- Senken Sie den Coverfuß ab

- Der Gummibandannähfuß hat alles genäht und gekräuselt



W6 empfiehlt vor ab eine Nähprobe mit jedem Nähfuß zu erstellen.

Abbau vom Cover Standardfuß Metall:

- Stellen Sie den Hebel für den Nähfuß auf der rechten Seite der Cover hoch
- Drücken Sie den roten Hebel am rückwärtigen Ende des Fußschaftes; FOTO unten



- Der Cover Metall Nähfuß löst sich aus dem Metallsteg

- Drücken Sie den Nähfuß Hebel mit der rechten Hand nach ganz oben; FOTO unten



- Mit der linken Hand schieben Sie den Nähfuß nach hinten seitlich heraus; FOTO unten

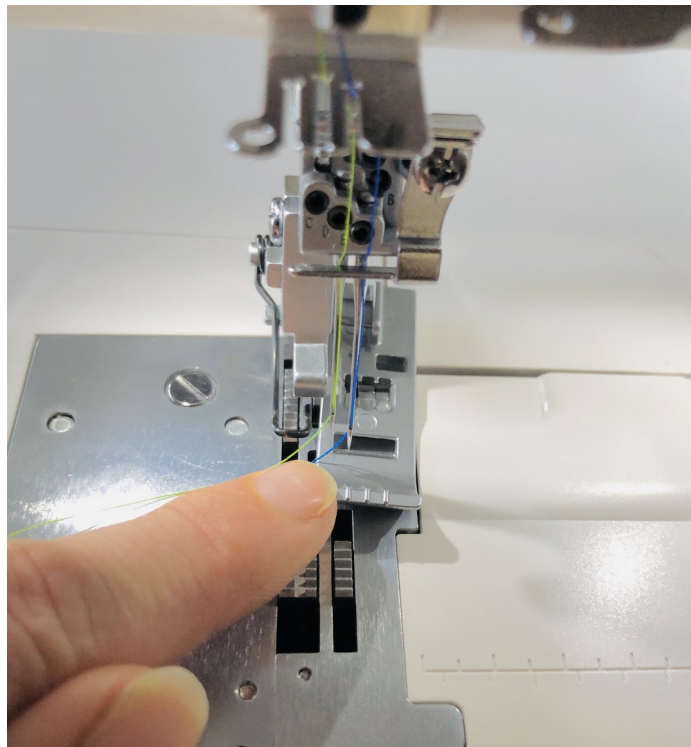

Der Cover Standardfuß Metall ist abgebaut.

Anbringen vom Gummibandannähfuß

- Drücken Sie den Hebel für den Nähfuß mit der rechten Hand nach ganz oben, FOTO unten:



- Mit der linken Hand schieben Sie den Gummibandannähfuß von hinten nach vorn direkt unter den Metallsteg vom Fußschaft, FOTO unten:



- Stellen Sie den Hebel für den Nähfuß nun nach unten. Mit dem Zeigefinger der linken Hand drücken Sie den roten Hebel am rückwärtigen Ende des Fußschaftes; FOTO unten

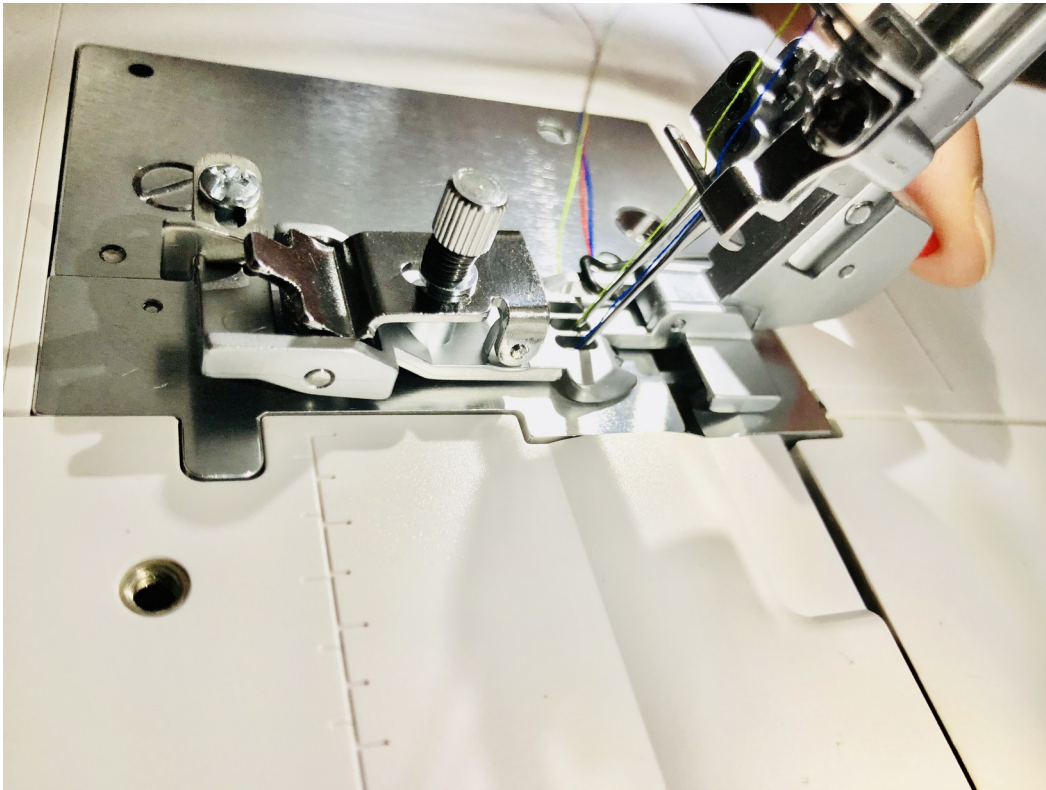

- Der Cover Gummibandannähfuß ist angebaut; FOTO unten

